**Bienales de
Arquitectura**

**Biennale Architettura 2016
La Biennale di Venezia**

**Pabellón Español
Spanish Pavilion**

**Bienal Española
de Arquitectura
y Urbanismo**

**Bienal Iberoamericana
de Arquitectura
y Urbanismo**

**UNFINISHED
INNOVATIONS
THE FIELD**

Unfinished

Editorial

ES/España es uno de los países donde el impacto de la crisis económica más ha afectado a la práctica de la arquitectura. Existen pocos lugares en el mundo donde en un periodo tan corto de tiempo se erigieran tal cantidad de edificios. La ausencia de reflexión respecto a la necesidad o vigencia de estas obras hizo que muchas quedaran abandonadas debido a la inviabilidad económica para su finalización o mantenimiento. Su materialización en el territorio español ha generado una colección de edificios inacabados, donde la consideración del factor tiempo se sustrajo de la fórmula para hacer arquitectura.

Utilizando la fotografía como filtro para retratar esta realidad, el espacio central del Pabellón representa la mirada optimista de aquellos que han presentado batalla a este pasado reciente entendiendo estas construcciones heredadas como una oportunidad.

La exposición "Unfinished" que presenta en esta Bienal el Pabellón de España dirige su atención al proceso por encima del resultado, con el fin de descubrir estrategias de proyecto surgidas de la mirada optimista hacia el entorno construido.

La muestra recoge ejemplos de arquitecturas realizadas en los últimos años, nacidas de la renuncia y de la economía de medios, pensadas para evolucionar y adaptarse a necesidades futuras y que confían en la belleza del paso del tiempo. Proyectos que habiendo entendido la lección del pasado reciente, entienden la arquitectura como inacabada, en constante evolución, y al servicio del ser humano, en un momento de incertidumbre respecto a la profesión que hace relevante su consideración en nuestros días.

ENG/Spain is one of the countries where the practice of architecture has been most affected by the economic crisis. There are few places on earth where such large numbers of buildings were built in such a short period of time. The lack of reflection over whether these projects were necessary or valid resulted in the subsequent abandonment of many buildings when their completion or maintenance was discovered not to be economically viable. Their appearance throughout Spanish territories has generated a collection of unfinished buildings where the factor of time was eliminated from the formula for making architecture.

Using photography as a filter to portray this reality, the Pavilion's central space represents the optimistic view of those who have fought back against this recent past, understanding these inherited constructions as an opportunity.

The "Unfinished" exhibition, presented in the Spanish pavilion at the Biennale, seeks to direct attention to processes more than results in an attempt to discover design strategies generated by an optimistic view of the constructed environment.

The exhibition gathers examples of architecture produced during the past few years, born out of renunciation and economy of means, designed to evolve and adapt to future necessities and trusting in the beauty conferred by the passage of time. These projects have understood the lessons of the recent past and consider architecture to be something unfinished, in a constant state of evolution and truly in the service of humanity. The current moment of uncertainty in our profession makes its consideration here especially relevant.

Ministerio de Fomento de España/ Ministry of Development of Spain

Ministra de Fomento/
Minister of Development
Ana María Pastor Julián

Secretario de Estado de Infraestructuras, Transportes y Vivienda/
Secretary of State for Infrastructure, Transport and Housing
Julio Gómez-Pomar Rodríguez

Dirección General de Arquitectura, Vivienda y Suelo/
General direction of Architecture, Housing and Land

Subdirector General de Arquitectura y Edificación/
Deputy Director General for Architecture and Building
Francisco Javier Martín Ramiro

Ministerio de Asuntos Exteriores y de Cooperación de España/ Ministry of Foreign Affairs and Cooperation of Spain

Ministro de Asuntos Exteriores y de Cooperación/
Minister of Foreign Affairs and Cooperation
José Manuel García-Margallo

Secretario de Estado de Cooperación Internacional y para Iberoamérica/
Secretary of State for International Cooperation and for Latin America
Jesús Manuel Gracia Aldaz

Directora de Relaciones Culturales y Científicas/
Director of Cultural and Scientific Relations
Itziar Taboada Aquerreta

Jefe de Departamento de Cooperación y Promoción Cultural/
Head of Department for Cooperation and Cultural Promotion
Jorge Peralta Momparler

AC/E, Acción Cultural Española

Consejo de Administración/
Board of Directors

Presidente/President
Miguel Ángel Recio Crespo

Consejeros/Members
Lorena González Olivares
Montserrat Iglesias Santos
Manuel Ángel de Miguel Monterrubio
Valle Ordóñez Carbajal
José Pascual Marco Martínez
María Belén Plaza Cruz
Tomás Poveda Ortega
Rafael Rodríguez-Ponga Salamanca
Javier Sangro de Liniers
Itziar Taboada Aquerreta
Alberto Valdivilso Cañas

Equipo Directivo/
Management Team

Secretario/Secretary
Miguel Sampol Pucurull

Directora General/
Director General
Elvira Marco Martínez

Director de Programación/
Director of Programmes
Jorge Sobredo Galanes

Director Financiero/
Director of Finances
Carmelo García Ollauri

Directora de Producción/
Production Director
Pilar Gómez Gutiérrez

Patronato Fundación Arquia/ Arquia Foundation Board of Management

Presidente/Chair
Javier Navarro Martínez

Vicepresidente 1º/
1st Deputy Chair
Federico Orellana Ortega

Vicepresidente 2º/
2nd Deputy Chair
Alberto Alonso Saezmiera

Secretario/Secretary
Sol Candela Alcover

Patronos/ Board Members
Carlos Gómez Agustí
Francisco Javier Cabrera Cabrera
Fernando Díaz-Pinés Mateo
Montserrat Nogués Teixidor
Ángela Barrios Padura
José Antonio Martínez Llabrés
Naiara Montero Viar
Juli Pérez Ballester
Mariano Muñiz Vallés
Marta Cervelló Casanova
Emilio Tuñón Álvarez

Director/Director
Gerardo García-Ventosa López

Exposición/ Exhibition

Comisarios/Curators
Iñiqui Carnicero
Carlos Quintáns Eiras

Comité científico/Scientific committee
Ángel Martínez García-Posadas
Santiago de Molina Rodríguez
Jacobo García-Germán

Documentación y edición/
Documentation and edition
Nuria Prieto González
Beatriz Vilahoz Herrero
Óscar Fuertes Dopico
Ángel Montero Pérez
Hugo Malvar Álvarez

Diseño y proyecto expositivo/
Exhibition design
Iñiqui Carnicero
Carlos Quintáns Eiras
Lorena del Río

Colaboradores/Contributors
Marcos Cortés Lerín
Miguel Ángel Melgar
Alberto Sánchez Lázaro
Song Ren
Echeocai
Coordinación/Coordination
Eduardo Aragoneses (Fomento)
Sara León (Fomento)
Monique Lambie (AC/E)
Alejandro Romero (AECID)
Alvaro Callejo (AECID)

Concepto gráfico/
Graphic concept
describir

Diseño Web/Web Design
Estudio Caravana

Traducción/Translation
Kathy Lindstrom

Soporte técnico de entrevistas/
Technical support for the interviews
Elena Toumayan
Johanna Grazel
Matthew Sokol

Impresión y enmarcado/
Print & framing
Museoteca

Producción y montaje/
Production and installation
Luigi D'Oro & ARGUZIA S.r.l.

con/with
Flaminio Bovino (Engineering)
Mario Cristofaro (Videomapping producción)
Giovanni Spagnoletti
Chiara Mazzarella
Micol Riva

Agradecimientos/ Acknowledgements

Amale Andraos
Barry Bergdol
Mark Cruvellier
Kenneth Frampton
Eva Frank
Sou Fujimoto
Carlos Mínguez
Terence Riley
Jorge Silveti
Andrea Simitch
Martino Stierli
Nader Tehrani
Meijeon Yoon
Val Warke
Sarah Whiting
Cornell University
Storefront
Sutega
Ondarreta
Knauf

Arquitectura Non Finita

ES/ Es una práctica habitual en la Bienal de Arquitectura de Venecia que la temática propuesta por el comisario reaccione de manera ideológica frente a la desarrollada en la edición anterior. Durante muchos años el título elegido ha definido un marco relativamente laxo que permitía incorporar en el discurso a un amplio número de arquitectos de prestigio que además de magníficos ejemplos de arquitectura, traían glamour a los jardines del Giardini durante los días de la inauguración. En la pasada edición sin embargo, Rem Koolhaas propuso de manera novedosa trasladar todo el protagonismo de la feria a la arquitectura en sí misma. La muestra "ELEMENTS" se organizó en torno a un trabajo de investigación que analizó la evolución del diseño de los elementos fundamentales con los que construimos arquitectura, en diversos contextos y periodos de la historia. El resultado fue una fórmula tremendamente eficaz para resolver la contradicción entre su posicionamiento como curador en contra de la arquitectura del espectáculo y su propia condición de arquitecto estrella. El contenido expositivo se generó a través del análisis de fragmentos de obras, la mayor parte anónimas, que dejaban fuera de la conversación a cualquier uno de los archipublicados y comúnmente denominados arquitectos estrella, a excepción claro está de él mismo.

Este año Alejandro Aravena incorpora una perspectiva distinta a través del título "Reporting from the Front", reivindicando la práctica de la arquitectura como instrumento para mejorar las condiciones de habitabilidad de los menos privilegiados económicamente de la sociedad. De la misma manera que en la edición pasada Koolhaas invitaba a los pabellones nacionales a mostrar como cada país había digerido el Movimiento Moderno, este año Aravena propone compartir aquello a lo que la arquitectura más duramente se ha tenido que enfrentar en los últimos años. Una visita por los distintos pabellones nacionales con presencia en la Bienal serviría no solo para contemplar las últimas vanguardias sino para aprender y quizás anticiparse en distintos contextos geográficos a posibles conflictos a los que la profesión deba enfrentarse en un futuro cercano.

España es probablemente uno de los países donde el impacto de la crisis económica más duramente ha afectado a la práctica de la arquitectura. Deben existir pocos lugares en el mundo donde en un periodo tan corto de tiempo se erigieran tal cantidad de edificios, sin otra finalidad en muchos casos que alimentar el voraz motor de la economía. La ausencia de reflexión respecto a la necesidad o vigencia de estas obras hizo que muchas quedaran abandonadas debido a la inviabilidad económica para su finalización o mantenimiento. Su materialización en el territorio español ha generado una colección de edificios inacabados, que ejemplifican la sin razón de los últimos años, donde la consideración del factor tiempo se sustrajo de la fórmula para hacer arquitectura. No sabemos cuanto tiempo permanecerán en este estado, quizás muchos años. Algunos los llaman ruinas contemporáneas a pesar de que su estado de abandono se ha producido por razones muy distintas a otras ruinas de la historia.

Algunos colectivos y grupos de artistas se han adelantado a denunciar esta situación a través de

Iñaki Carnicero

la fotografía, utilizando en algunos casos el humor o incluso la ironía como es el caso del colectivo Cadelas Verdes, cuya serie "Spanish Dream" recoge escenas domésticas cotidianas, cuya naturalidad sorprende por el estado inacabado en el que se encuentra la arquitectura. Estas instantáneas se producen en estructuras a medio hacer, espacios interiores sin acabados, fachadas sin cerramientos, donde la cotidianidad de la escena parece señalarnos las pocas acciones que serían necesarias para convertir estos lugares en verdaderamente habitables. Los espacios se presentan en estado crudo como preparándose a una futura transformación o cambio. El mobiliario y las personas definen su carácter.

El pabellón de España a través de la exposición "UNFINISHED" pretende arrojar una mirada optimista hacia la ruina. El trabajo de los siete fotógrafos expuestos en el espacio central del pabellón condensa a través de 55 fotografías una visión crítica frente a los desastres de la burbuja inmobiliaria, presentando el problema a través de construcciones inacabadas desperdigadas por diversos puntos de la geografía española. Fragmentos de arquitectura capturados en distintos momentos del proceso constructivo que a pesar de haberse producido como consecuencia de una mala gestión, poseen una enorme capacidad evocadora si olvidamos el contexto social y económico al que responden. El fin último de la muestra "Unfinished" es el de subvertir el aspecto negativo que origina esta sin razón para observar estas ruinas como obras inacabadas, donde algún elemento arquitectónico ha sido eliminado del proceso permitiendo explorar el potencial creativo que estos condicionantes generan. De esta manera las salas perimetrales ofrecen una colección de 55 intervenciones que representan una nueva manera de mirar al entorno construido como inacabado, en constante evolución, donde la economía de medios obliga a modificar las estrategias de diseño, a veces simplificando, a veces incorporando estructuras previas o bien anticipándose a adaptaciones futuras. Arquitecturas sin lugar, sin fachada, sin estructura, sin espacios nuevos, sin autoría, cuya belleza surge de manera inesperada como resultado de someterse a unos difíciles condicionantes de partida que limitan las acciones a ejecutar.

Resulta interesante observar como esta mirada hacia lo existe, hacia la ruina como objeto inacabado y por tanto abierto a la especulación creativa, no es novedosa si echamos la mirada al pasado. Los grabados de Piranesi en muchos casos, revelan su interés hacia algunas de las ruinas más sublimes de Roma y que no duda en utilizar como inspiración de su fantasía del Campo di Marzio.

Podemos considerar la planta original del Palacio de Diocleciano en Split como una obra que finaliza con la construcción de la casa del emperador romano en el siglo V aunque resulte más interesante entenderlo como un proyecto inacabado que comienza con la definición de la traza del palacio del emperador y todavía hoy continúa sirviendo de base para la construcción de la ciudad. Si observamos su vista aérea reconocemos el perímetro rectangular del palacio así como sus antiguas salones principales transformadas hoy en día en plazas, edificios públicos y otras espacios

Comisario / Curator

urbanos. Las viviendas construidas a lo largo de los años después de la caída del Imperio Romano en vez de partir de cero, asumieron los restos del palacio como estructuras dispuestas para ser reutilizadas. Es probable que la definición de la planta del Palacio se produjera conforme a unas necesidades funcionales asociadas al emperador, pero la realidad es que su traza fue lo suficientemente genérica y flexible como para permitir su transformación a lo largo de los siglos en algo muy distinto. Este ejemplo se sitúa en un extremo diametralmente opuesto a estrategias proyectuales cuya rigidez propicia la producción de objetos finalizados y congelados en el tiempo.

Las canteras de Cave di Cusa se sitúan a tres kilómetros al sur de Campobello di Mazara en la provincia de Trapani en Italia. Sus canteras comenzaron a utilizarse en el siglo VI a.c. con el fin de extraer la piedra con la que se construirían los templos de Sellinunte. En el año 409 a.c. fue abandonada de manera repentina debido a la llegada de los Cartagineses con Hannibal al frente. En el lugar todavía pueden verse las piedras talladas con volúmenes cilíndricos pensados para servir de dovelas de un templo que jamás llegaría a construirse.

El obelisco inacabado de la ciudad de Aswan (Assuan), de no ser porque durante el proceso de extracción se produjo un resquebrajamiento y tuvo que ser abandonado, se habría convertido en la pieza tallada en piedra más grande del mundo. El trabajo nunca pudo finalizarse, pero al igual que las piedras de Cave di Cusa se produjo un objeto inacabado a perpetuidad como consecuencia de un acontecimiento inesperado. Estas piedras no llegaron a abandonar su lugar de origen ni fueron usadas para su fin último, sin embargo su condición inacabada revela una fase del proceso de extracción de la piedra que jamás habríamos conocido de otro modo.

La expresión italiana "Non Finito" se utiliza en el mundo del arte para denominar a un conjunto de obras cuyo valor reside en su condición inacabada. Esta cualidad se produce en algunos casos de manera voluntaria por parte del autor, en otros por una dificultad técnica que impide su finalización y a veces incluso debido a la muerte inesperada del artista. La voluntad del autor choca en algún momento con un acontecimiento inesperado que humaniza y contextualiza la obra de arte. Encontramos ejemplos en la pintura y en la escultura en personajes tan relevantes como Leonardo o Miguel Ángel. La arquitectura no es muy distinta si observamos las variables que durante el proceso de diseño y ejecución de un obra pueden surgir hasta modificar la voluntad inicial del autor. Estas interferencias se presentan como oportunidades para entender hasta que punto muy por encima de las necesidades puntuales de un cliente la Arquitectura pertenece a la sociedad y por tanto debe evolucionar con ella dispuesta a someterse a necesidades venideras.

"UNFINISHED" pretende centrar la atención al proceso por encima del resultado y mirar a la arquitectura como inacabada, en constante evolución y al servicio del hombre, en un momento de incertidumbre respecto a la profesión que hace especialmente relevante su consideración en nuestros días.

Architecture Non Finito

ENG/ The theme proposed by the curator of the Venice Architecture Biennale often reacts ideologically to that of the previous edition. For many years the selected title defined a relatively lax framework that permitted the incorporation of a large number of prestigious architects who, in addition to magnificent architecture, brought glamour to the Giardini gardens during the days of the inauguration. Surprisingly, in the last edition of the Biennale Rem Koolhaas proposed focusing all of the attention of the exhibition on architecture itself. The "ELEMENTS" exhibition was organized around an investigation analyzing the design of fundamental elements used to construct architecture in different historical contexts and periods. The result was tremendously effective in resolving the contradiction between his position as curator of an exhibition positioned against architecture as spectacle, and his own condition as an architectural celebrity. The exhibition contents were generated through the analysis of building fragments, the majority of them anonymous, which left published architects and so-called star-architects out of the conversation, except, of course, Rem Koolhaas himself.

This year Alejandro Aravena introduces a different perspective with his title "Reporting from the Front", revindicating the practice of architecture as an instrument for improving the living conditions of society's least privileged members. Just as in the last edition Koolhaas invited national pavilions to show how each country had absorbed Modernism, this year Aravena proposes sharing the challenges that architecture has had to face in recent years. A visit to the Biennale's national pavilions will serve not only to contemplate the latest avant-garde projects, but also to learn about and perhaps anticipate possible conflicts in different geographical contexts that the profession may have to face in the near future.

Spain is probably one of the countries where the impact of the economic crisis has affected most deeply the practice of architecture. There are few places on earth where so many buildings were built in such a short period of time, in many cases with no other end than to feed the voracious appetite of the motor that was driving the economy. The lack of reflection with respect to the necessity or validity of these projects resulted in many cases in abandonment due to the inviability of their completion or maintenance. Their appearance in the Spanish landscape has generated a collection of unfinished buildings, which exemplify the madness of recent years, when the consideration of time as a factor was removed from the formula for making architecture. We don't know how long these structures will remain in this unfinished state, perhaps many years. Some call them contemporary ruins, despite the fact that their state of abandonment was produced for very different reasons than other historical ruins.

Some collectives and groups of artists have already denounced this situation through photography, sometimes using humour or even irony, like the collective Cadelas Verdes, whose series "Spanish Dream" includes everyday domestic scenes that are surprising because of the unfinished state of the architectural settings. These snapshots are taken in half-finished structures,

unfinished interior spaces, facades without windows, where the quotidian nature of the scenes seem to indicate what little would actually be necessary to make these spaces habitable. The spaces are shown in the rough, as if being prepared for a future transformation or change. The character of the spaces is defined by the furniture and the people.

With the "UNFINISHED" exhibition the Spanish pavilion tries to take an optimistic view towards the ruin. The work of seven photographers exhibited in the central space of the pavilion condenses into 55 photographs a critical vision of the disasters of the real estate bubble, presenting the problem through the unfinished constructions strewn across different points of Spain's geography. These fragments of architecture captured in different moments of the construction process, in spite of being produced as a consequence of poor management, have an astonishingly evocative capacity, if we ignore the social and economic context to which they belong. The ultimate goal of the "Unfinished" exhibit is to subvert the negative aspect at the origin of this absurdity in order to observe these ruins as unfinished works, where some architectural element has been eliminated from the process that permits us to explore the creative potential generated by these conditions. The perimeter spaces offer a collection of 55 interventions representing a new way to view the constructed environment as unfinished and in constant evolution; where the economy of means compels us to modify design strategies, sometimes through simplification and other times by incorporating previous structures or anticipating future adaptations. Architectures without place, without facade, without structure, without new spaces, without an author, whose beauty springs unexpectedly as a result of yielding to difficult initial constraints that limit possible actions.

It is interesting to observe that this view of the ruin as an unfinished object open to creative speculation isn't new. If we look into the past Piranesi's engravings often featured the surprising juxtaposition of architectural fragments from antiquity, which being inhabited revealed in their scale the sublime condition of an available space to be reoccupied. His fantasy of the Campo di Marzio is an adaptation of the ruins of antiquity used as a starting point to define a dream city enormously rich formally and spatially.

We could consider the original plan of Diocletian's Palace in Split as a project that ends with the construction of the residence for the Roman emperor in the fifth-century. However, I think it is more interesting to understand it as an unfinished project that starts with the definition of the outline of the emperor's palace and today continues serving as the basis for the reconstruction of the city. If we look at an aerial view we can recognize the rectangular perimeter of the palace as well as its ancient main halls which are today transformed into plazas, public buildings and other urban spaces. The houses that have been built in the years since the fall of the Roman Empire instead of starting from nothing, assumed the remains of the palace as structures available for reuse. The definition of the plan of the Palace was probably in response to the functional needs

associated with the emperor, but in fact its layout was sufficiently generic and flexible to permit its transformation throughout the following centuries into something very different. This example lies at an extreme diametrically opposed to design strategies whose rigidity favours the production of finite objects that are frozen in time.

The Cave di Cusa is located three kilometres south of Campobello di Mazara in the Italian province of Trapani. This quarry was first used in the sixth-century B.C. to extract stone to build the temples of Sellinunte. In the year 409 B.C. it was abandoned abruptly due to the arrival of the Carthaginians led by Hannibal. On the site of the quarry there can still be seen the stone cut into cylindrical drums, intended to be used as columns in a temple that was never to be built.

The unfinished obelisk of the city of Aswan (Assuan), if it had not been fractured during the quarrying process and therefore abandoned, would have been the largest element of cut stone in the world. The work could never be completed, but like the stones at the Cave di Cusa, a perpetually unfinished object was produced as the result of an unexpected event. These stones never left their place of origin and were never used for their intended purpose, however their unfinished condition reveals a phase in the quarrying process that we would otherwise never have known.

The Italian expression "Non Finito" is used in the art world to name a group of artworks whose value resides in their unfinished condition. This quality is sometimes produced voluntarily by the author, in other cases a technical difficulty impedes completion and sometimes it is even due to the unexpected death of the artist. At some moment the author's intent meets with an unexpected event that humanizes and contextualizes the artwork. We can find examples in painting and sculpture by important artists such as Leonardo or Michelangelo. Architecture is not too far removed if we observe the variables that can occur during the design and construction process that modify the author's initial intentions of the author. These interferences are opportunities to understand up to what point, far above the specific needs of the client, Architecture belongs to society and therefore should evolve along with the culture willing to submit to future needs.

"UNFINISHED" proposes to draw attention to the process and not only the result and to view architecture as unfinished, inconstant evolution and as something that serves humankind, in a moment of uncertainty with respect to the profession which makes this an especially relevant consideration for our time.

Unfinished

ES/Muchos países apostaron por un modelo de crecimiento que se basaba en la construcción. Casos como el de España resultaron extremadamente significativos. La crisis ha paralizado el negocio inmobiliario y ha impedido continuar los procesos constructivos iniciados, tanto en España como en otros lugares. Millones de metros cuadrados mal realizados, o abandonados. En el momento actual nos encontramos con una realidad construida que sigue en proceso de ser asimilada. Asimilación del negocio inmobiliario, pero también de los excesos de la arquitectura de autor, la de la magnificación del ego de los arquitectos o de los políticos.

Estamos en los momentos de solucionar dos problemas muy dispares, uno derivado del desinterés o del ansia desmesurada por el negocio y el otro motivado por la obsesión en la manifestación del narcisista. Las circunstancias actuales han dejado una abundancia de metros cuadrados construidos para el negocio y también de los construidos para la exaltación de la forma. Hay que resolver dos situaciones sin aparente relación. Ambos problemas, si bien son diametralmente opuestos, tienen en común el desprecio por la realidad en la que se insertan. Lo nuevo se encaja apresuradamente, sin reflexión, sin previsión y ajeno a cualquier realidad del lugar.

Hoy la situación heredada parece conducir a replantearse todo y a volver a mirar a una arquitectura nacida desde la serenidad y la sensatez, una arquitectura para curar los desmanes en una y otra dirección. La arquitectura pensada, mesurada, existía y ha existido siempre, pero se ha ocultado ante el poder de la imagen nueva por un lado, y ante las leyes de un mercado económico deshumanizado por otro. Las enseñanzas de estos años deberían provocar que la arquitectura deje de ser el refugio del negocio fácil.

La arquitectura es mayoritariamente híbrida. Híbrida porque su uso la altera, porque su desgaste obliga a atenderla y a acomodar soluciones que prolonguen su vida como edificio útil. A lo construido se le obliga a transformaciones para que se adecúe a quien lo vive, a quien lo usa. La arquitectura va sufriendo ajustes y se va conformando como una realidad múltiple en la que los distintos actores van dejando muestras de sus acciones. La arquitectura puede ser un collage capaz de integrar armónicamente, en un todo, las historias de cada tiempo o de cada fragmento del proceso. Ya no se contempla la ansiada consecución del conjunto de situaciones que permiten el nacimiento de un objeto puro, del objeto que satisfaga únicamente al autor o al que lo desea como expresión de sus posibilidades económicas.

Está claro que la arquitectura va mudando su aspecto, ahora y siempre. El románico tapado por el barroco de la catedral de Santiago de Compostela, el Renacimiento insertándose en la Alhambra o en la mezquita de Córdoba. El gótico encajándose en estructuras previas. Las estructuras medievales sobre tramas urbanas anteriores; o como luego se esponjan para conseguir nuevos espacios urbanos: vías o plazas... La arquitectura se ha ido superponiendo poco a poco, con operaciones de esponjamiento o de densificación.

Carlos Quintáns

En esa sucesión de etapas se han ido sumando a lo largo de la historia. Los cambios se han ido incrementando en velocidad hasta el vértigo de final del siglo XX y comienzos del XXI. Ahora podemos decir que ya han pasado los años en los que la voracidad para cambiar lo que teníamos se realizaba a cualquier precio.

La arquitectura como el objeto con el ancla de la historia, con un tiempo fosilizado que va añadiendo capas. La gloria de un edificio está en su edad, en sus paredes y en sus contenidos. Como diría Marguerite Yourcenar: "el rastro del tiempo es el mayor de los escultores".

Hoy la situación heredada parece conducir a replantearse todo y a volver a mirar a una arquitectura nacida desde la serenidad y la sensatez, una arquitectura para curar los desmanes en una y otra dirección. La arquitectura pensada, mesurada, existía y ha existido siempre.

"UNFINISHED" es un momento de reflexión desde la arquitectura realizada en España en los últimos años y que es extrapolable a otros lugares.

"UNFINISHED" trata de pensar en una arquitectura que nace para posibilitar su uso y transformación, que nace y vive en el cambio. Una arquitectura que no renuncia a completar la obra con el mayor grado de coherencia, pero que piensa que lo realizado pueda ser una etapa en esa búsqueda. Arquitecturas que dan solución a problemas reales. La selección de obras busca descubrir y evidenciar la belleza de la suma, de lo colectivo. Difumina la firma del arquitecto como autor y transforma el proyecto en un trabajo colaborativo. Reivindica el entorno urbano como punto de partida, como resultado de la construcción de acciones sucesivas, de las capas del tiempo. Ya no pertenece al urbanismo expansivo, sino que se inserta en lo existente, consolida espacios desestructurados y desarrolla un sentido de pertenencia con el lugar. Plantea la transformación y ocupación de estructuras obsoletas, abandonadas o incompletas. Defiende las pautas como estrategias de adaptación, frente al suceso diferente. Muestra espacios genéricos para la multiplicidad o variedad de usos en el tiempo, los espacios que permiten adaptar la arquitectura a lo largo del tiempo. Se busca una arquitectura que si bien necesita de su construcción. "UNFINISHED" plantea la demolición como herramienta arquitectónica para intervenir en lo heredado, el esponjamiento de lo construido o la regeneración vegetal entre lo construido.

Hoy estamos con la necesidad de solucionar muchas situaciones desde planteamientos elementales, provisionales e incluso precarios. Lo provisional en muchas situaciones es casi un

Comisario / Curator

Unfinished

sinónimo de precario, como si la provisionalidad eximiese de cualquier exigencia. Se admite que, si no ha de durar, no es necesario que funcione debidamente mientras dure. El consumo masivo de objetos de mala calidad a precios bajos, que abundan en este comercio global, está cambiando nuestras demandas. Provisional tan solo debe oponerse a definitivo, y en ningún caso a correcto.

Las obras seleccionadas llaman la atención sobre lo incompleto y la expresión temporal o definitiva del material. No hay que olvidar que en España la formación está centrada en la materialización de lo proyectado, no olvida su expresión,

“Unfinished” trata de pensar en una arquitectura que nace para posibilitar su uso y transformación, que nace y vive en el cambio. Una arquitectura que no renuncia a completar la obra con el mayor grado de coherencia, pero que piensa que lo realizado pueda ser una etapa en esa búsqueda.

y se ampara en la sinceridad de la construcción. Lo planteado bajo el paraguas del título de “UNFINISHED” es la muestra de una importante cantidad de arquitectos de los que tan solo se expone una obra. Esta muestra podría ser mucho más numerosa o bien realizarse con otros ejemplos distintos. Para hablar de la arquitectura entendida dentro de un proceso continuado, de una arquitectura siempre inacabada, podríamos hacerlo con las obras de los arquitectos españoles en otros territorios. Lugares con una economía más desarrollada o en situaciones de extrema necesidad. En ambos casos hay obras que permitirían y necesitarían de un análisis completo y su reunión para explicar procesos, pautas, intereses.

En 1830 Sir John Soane hizo una exposición de su obra en la Royal Academy de Londres y le encarga a Joseph Michael Gandy una perspectiva del Banco de Inglaterra en ruinas. Una hipótesis del edificio estable y abandonado para ser exhibida. Un planteamiento, el de Soane, que tan solo tiene sentido para demostrar la validez de la permanencia que lo tectónico podría conservar en su obra una vez abandonado su uso. Una mirada derivada de los planteamientos de Ruskin. Pero Soane, al igual que lo hacía Piranesi, muestra espacios sin posibilidad de uso y hoy no deberíamos de permitir que alguna construcción permanezca vacante.

“UNFINISHED” debería ser una reflexión ilusionante para la actuación en un territorio muy construido.

ENG/ Many countries staked their economies on a construction-based model of growth. In cases such as Spain this was extremely significant. The crisis has paralyzed the real estate sector and has impeded the continuation of construction processes, both in Spain and in other locations, resulting in millions of square meters of poorly constructed or abandoned buildings. Today, we find ourselves with a built reality in the process of being assimilated. Assimilation of the real estate business, but also of the excesses of starchitecture, the magnification of the egos of architects and/or politicians.

We are at a point where we can solve two very different problems, one derived from indifference or the disproportionate hunger for profits and the other motivated by the narcissist's obsession for display. Current circumstances have left an excess of square meters built for profit but also for the exaltation of form. A solution is required for these two apparently unrelated situations. Both problems, although diametrically opposed, have in common their contempt for the reality into which they were inserted. The new was hurriedly embedded without reflection, without planning and alien to the reality of its surroundings.

Today this inherited situation seems to be leading us to rethink everything and return to look for an architecture born of serenity and wisdom, an architecture to heal the excesses in both directions. Reflective and moderate architecture existed before and has always existed, but was hidden by the power of new images on the one hand, and by the dehumanized laws of the real estate market on the other. The lessons of these past years should precipitate changes resulting in architecture that is no longer a haven for easy profits.

Architecture is generally hybrid, hybrid because it is altered by its use, because its wear demands attention and adaptation to prolong its life as a useful building. It is subject to transformations to adapt to its inhabitants and users. Architecture continually undergoes adjustments and is shaped into multiple realities in which the different actors leave traces of their actions. Architecture can be a collage, capable of harmoniously integrating into a whole the histories of every moment and each fragment of the process. We no longer anticipate the attainment of an ideal set of conditions that will permit the birth of a pure object, the object that satisfies its creator's narcissism or the expression of his political and economic possibilities.

It's clear that architecture is continually changing its appearance, now and always. The Romanesque was covered up by the Baroque in the Cathedral of Santiago de Compostela; the Renaissance was inserted into the Alhambra and the mosque of Córdoba. The Gothic was fitted into previous structures. Medieval structures overlapped previous urban fabrics and later interventions were made to open them up by creating avenues or plazas. Architecture is a series of gradual superpositions, with operations of creating open spaces or densification.

In this succession of historical eras, changes were produced at an every increasing velocity,

finally reaching a vertiginous speed at the end of the twentieth- and beginning of the twenty-first centuries. We can now say that this era, characterized by the voracity for change at any price, is past.

Architecture is an object anchored in history, with fossilized time that is continuously adding layers. The glory of a building is in its age, its walls and its contents. As Marguerite Yourcenar would say: “That mighty sculptor, time”.

“UNFINISHED” is a moment for reflection on recent Spanish architecture and one that can be extrapolated to other places.

Today this inherited situation seems to be leading us to rethink everything and return to look for an architecture born of serenity and wisdom, an architecture to heal the excesses in both directions. Reflective and moderate architecture existed before and has always existed.

“UNFINISHED” is a moment for reflection about architecture that is born to be used and transformed, that is born and lives with change. Architecture that doesn't renounce the completion of the project with the highest level of coherence possible, but is aware that the result may be only a stage in this search for coherence. Architecture that solves real problems. The project selection tries to discover and evoke the beauty of the collective. It attempts to blur the signature of the architect and transform the project into a collaboration. It tries to revindicate the urban environment as a source of guidelines; the result of the construction of successive actions and of the layers of time. It no longer pertains to an expansive urbanism, but is inserted into the existing; consolidating disintegrated spaces and developing a sense of belonging to the place. The exhibition also proposes the transformation and occupation of obsolete, abandoned or incomplete structures. It defends these guidelines as adaptation strategies, as opposed to other procedures. It shows generic spaces for a multiplicity or variety of uses over time, spaces that allow the architecture to adapt over time. We are searching for an architecture that, although it needs to be built, also defends demolition, reduction of density or regeneration with vegetation as architectural tools for intervening in inherited constructions.

Today we need to resolve many situations with basic, provisional and even precarious concepts. In many situations provisional is almost synonymous with precarious, as if being provisional was an exemption from all accepted requirements. If something doesn't have to last, it isn't necessary that it function properly during the period it is in use; a notion that perhaps is

influenced by the mass consumption of poor quality low cost objects that abound in global commerce. Provisional should only mean the opposite of definitive, not of correct.

The works selected here call attention to the incomplete and the temporary or definitive expression of the material. We mustn't forget that Spanish architectural education is centered on the materialization and expression of design and is founded on the honesty of the construction.

Under the umbrella of the title “UNFINISHED” we have proposed a sampling of an important

“Unfinished” is a moment for reflection about architecture that is born to be used and transformed, that is born and lives with change. Architecture that doesn't renounce the completion of the project with the highest level of coherence possible, but is aware that the result may be only a stage in that search.

number of architects, of which only one project is shown of each. This exhibition could be more extensive or use different examples. To discuss architecture as a continuing process, an architecture that is perpetually unfinished, we could also use works by Spanish architects in other territories. Places with more developed economies or in situations of extreme necessity. In both cases there are projects that would permit and need a complete analysis to explain the processes, patterns and interests guiding them.

In 1830 Sir John Soane presented an exhibition of his work at the Royal Academy of London and he commissioned Joseph Michael Gandy to draw a perspective of the Bank of England in ruins. The hypothesis of a stable and abandoned building on display. Soane's vision is one that only makes sense as a demonstration of the validity of a building's tectonic permanence even when it was abandoned. A vision derived from the ideas of Ruskin. But Soane, like Piranesi, exhibits spaces without any possible use and today we shouldn't permit that any construction remains vacant.

“UNFINISHED” is an optimistic reflection about the possibilities for intervention in a highly constructed territory.

Obras Works

Consolidate
Reappropriation
Adaptable
Infill
Naked
Perching
Reassignments
Guides
Pavements

ES / *Las obras se agrupan dentro de unas categorías dominantes o ejemplificantes, pero suelen contener buena parte de las otras categorías. Cada una de estas obras se presenta como modelo o pauta que estimule caminos amplios por los que comenzar a arreglar las condiciones que a día de hoy tenemos, y asistir de forma propositiva a las oportunidades y a las posibilidades reales de abordar lo que tenemos y al mismo tiempo desarrollar procedimientos que impidan nuevos errores de cara al futuro.*

ENG / *The projects are grouped into dominant or exemplary categories, but usually pertain to many of the other categories as well. Each one of these projects is presented as a model or pattern that encourages wide paths for mending today's critical conditions. We can follow these paths by tending proactively to the real opportunities and possibilities we have to address our reality, while at the same time developing procedures that prevent new errors in the future.*

Consolidate

ES/La consolidación es la primera y más elemental de las categorías que podemos definir dentro de las actuaciones sobre lo construido, si exceptuamos el vaciado. La consolidación de aquello que no queremos que desaparezca. Conseguida la estabilidad, es necesaria la voluntad de uso. La difícil situación económica, en algunos proyectos, no ha permitido llegar más allá de la consolidación. Algunas obras sin finalizar, pero seguras en sus características resistentes, se han convertido de inmediato en lugar de acogida de actividades y no únicamente en postal romántica.

ENG/Apart from emptying, consolidation is the first and most basic category of interventions on built forms. Consolidation of that which we don't want to disappear. Once stability is achieved, a use is needed. For some projects the difficult economic situation hasn't permitted construction to proceed past the initial consolidation. Some buildings, unfinished but structurally sound, have been converted immediately into places for activities and not simply romantic images.

Convento de Santa María de los Reyes
Santa María de los Reyes Convent
 MGM Morales de Giles Arquitectos

Re-Habitar
 Profesores y alumnos de la escuela de arquitectura de Toledo. Universidad de Castilla-La Mancha / Teachers and students of Toledo School of Architecture. Castilla-La Mancha University

Restauración de la antigua iglesia de Corbera d'Ebre
Restoration of the Old Church of Corbera d'Ebre
 Ferran Vizoso, Núria Bordas, Jordi Garriga, David Garcia

Casa Intermedia
Intermediate House
 Carmen Moreno Álvarez

Convento de Santa María de los Reyes
Santa María de los Reyes Convent

2015

Sevilla

MGM Morales de Giles
 Arquitectos

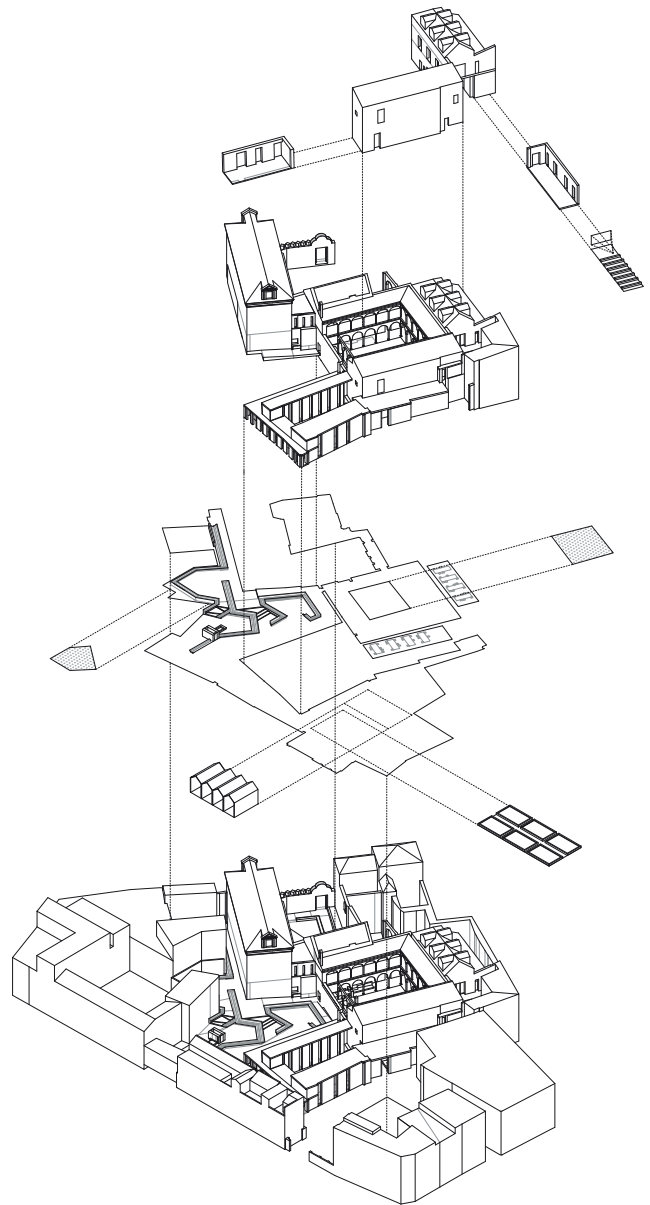

ES/El antiguo Convento de Santa María de los Reyes, situado en el interior de una compacta manzana del casco histórico de Sevilla, se encontraba en estado de semi-ruina y abandono a excepción de la Iglesia, coros y compás, donde se celebraban asiduamente exposiciones y talleres. Las antiguas huertas del convento, se habían convertido en un gran "vaciosolar" oculto tras los muros del antiguo convento, esperando a ser construido ó redescubierto. Debido al mal estado del conjunto patrimonial (claustro, celdas, casa del cura y antiguas huertas), urgía una actuación de consolidación. Dada la escasa disponibilidad de fondos económicos y atendiendo a los requerimientos de las nuevas estructuras de interlocutores urbanos del centro histórico, se optó por realizar consolidaciones instaladas; disponiendo nuevos tránsitos, consolidando prácticas urbanas y pre-habitando dispositivos para instalaciones de arte.

ENG/The old Convent of Santa Maria de los Reyes is located within a built-up block in the historic centre of Sevilla. It was abandoned and in a state of semi-ruin, except for the church, choirs and entry porch, which were used regularly for exhibitions and workshops. The old convent vegetable gardens had been converted into a large "vacant lot" concealed behind the walls of the old convent, waiting to be built on or rediscovered. Due to the decrepit state of the historical complex (cloister, cells, rectory and old vegetable gardens) an urgent intervention was required. Given the scarcity of available funding and taking into account the requirements of the new urban partners in the historic centre, it was decided to make installed consolidations; with new paths, consolidating urban practices and pre-inhabiting mechanisms for art installations.

Re-Habitar

2015

Toledo

Escuela de arquitectura de Toledo, UCLM / Toledo School of Architecture, UCLM

ES/La casa del callejón de Menores 12, es una casa patio con abundantes elementos de interés, datados desde el s.I al s.XX. Con este proyecto se trata de establecer criterios innovadores en la forma de acometer la rehabilitación del Patrimonio Histórico. Fundamentalmente se trataba de reactivar el tejido urbano residencial del casco histórico con nuevos usos. Generar nuevos métodos de proyecto en el patrimonio histórico, transmitir conocimiento a los alumnos participantes, y definir otras formas de abordar la rehabilitación que van desde la gestión hasta la ejecución real, que puedan ser exportables como modelo a otras situaciones en la ciudad. Regarding the interventions, the first was to insure the stability of the structure by adding an exoskeleton that supports the existing structure, without removing anything. The intervention is accomplished while conserving the form and textures of the existing construction elements, maintaining the possibility to read each moment of the house's history. Only reversible, dry-mounted construction systems are used.

ENG/The house at callejón de Menores 12 is a courtyard house with many elements of interest, dating from the first- through the twentieth-centuries. This project set out to establish innovative criteria for historic building renovation. The fundamental goal was to reactivate the residential fabric of the historic centre with new uses: generate new design methods for historic buildings, transmit knowledge to the participating students and define other approaches to renovation ranging from project management to actual construction, which could be exported as models for other situations in the city. Regarding the interventions, the first was to insure the stability of the structure by adding an exoskeleton that supports the existing structure, without removing anything. The intervention is accomplished while conserving the form and textures of the existing construction elements, maintaining the possibility to read each moment of the house's history. Only reversible, dry-mounted construction systems are used.

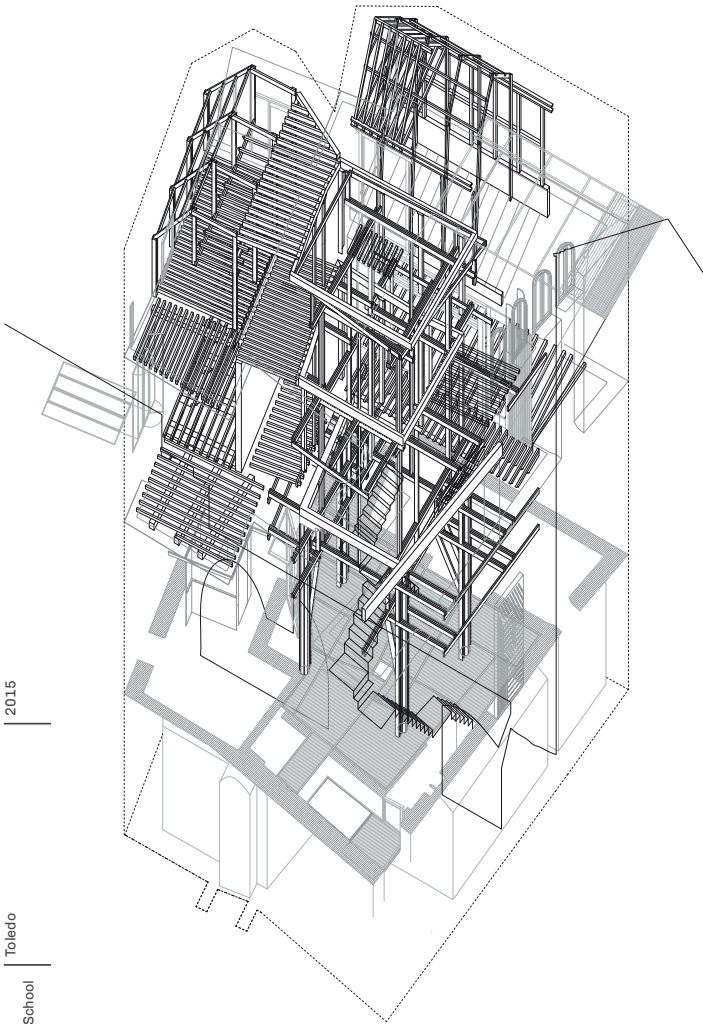

1999-2011

Poble Vell, Tarragona

Ferran Vizoso, Núria Bordas, Jordi Garriga, David Garcia

Restauración de la antigua iglesia de Corbera d'Ebre
Restoration of the Old Church of Corbera d'Ebre

ES/El objetivo de la intervención fue la recuperación del antiguo templo sin modificar en exceso su aspecto, símbolo y expresión de la Batalla del Ebro. Su transformación en un salón multifuncional no podía alterar la memoria que contenía el conjunto. La restauración tenía que preservar el sutil equilibrio entre naturaleza y construcción, entre exterior e interior, que todas las ruinas tienen. La percepción de estar aún fuera al "entrar" era necesario mantenerla. Se construyó una cubierta transparente de ETFE. La nueva cubrición impide el deterioro por acción de los agentes atmosféricos y mejora notoriamente sus condiciones de habitabilidad. Los rayos solares atravesando la ligera cubierta, las brisas y los cantos de los pájaros cruzando en todas direcciones las altas naves y el pavimento de arena así lo han hecho posible. El resultado es un escenario a medio camino entre el exterior y el interior.

ENG/The objective of this intervention was to restore the ruins of the old church without drastically changing its identity as a symbol and expression of the Battle of the Ebro, a turning point in the Spanish Civil War. It was vital that the transformation of the church into a multi-purpose hall be achieved without altering the memories it contained. The restoration called for the preservation of the subtle balance between nature and construction, exterior and interior, which is characteristic of all ruins. The perception that one is still "outside" even after entering "inside" had to be maintained. A transparent ETFE roof was installed, which prevents further deterioration of the building by atmospheric agents and notably improves interior comfort. The resulting space is halfway between inside and outside, thanks to the sunlight passing through the lightweight roof, the breeze, the sounds of the birds flying through the upper reaches of the aisles and the sand floors.

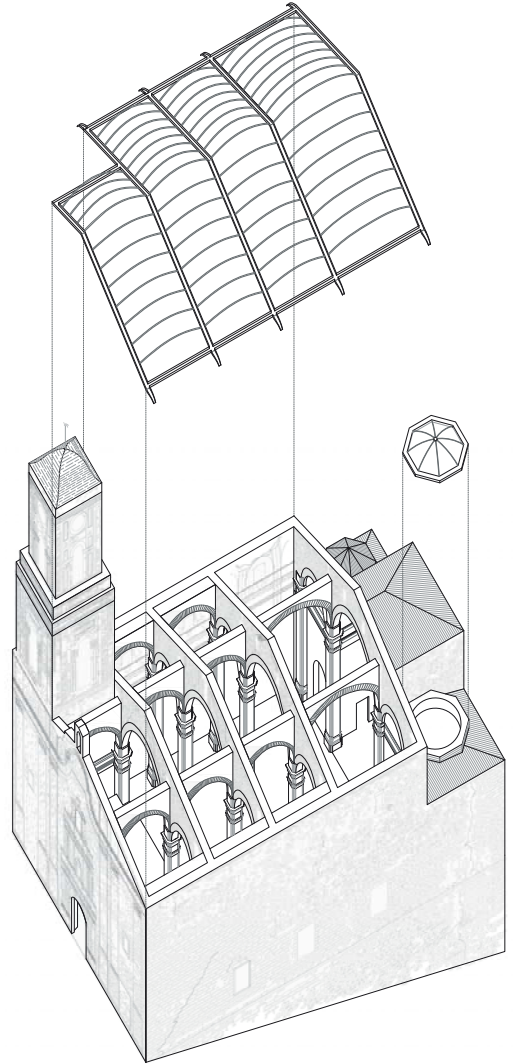

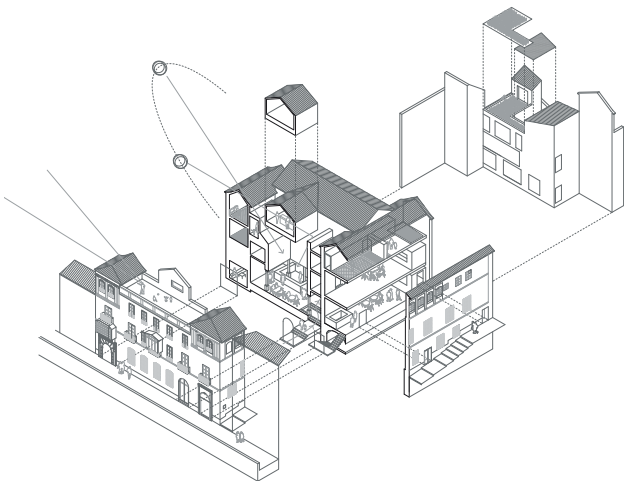
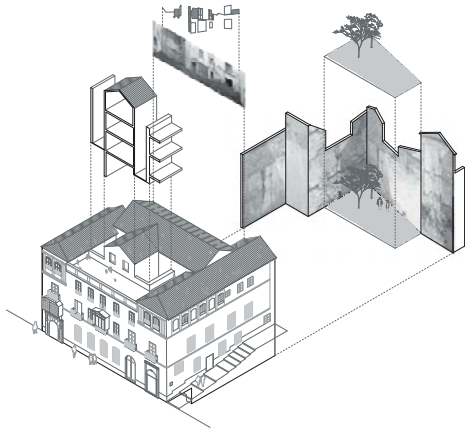

2009-2017

Granada

Carmen Moreno Álvarez

ES/El tiempo transcurrido desde el desalojo de los vecinos de esta antigua casa palaciega del siglo XVI y el encargo de transformarla en un pequeño hotel con restaurante, ha dado como resultado un paisaje intermedio muy sugerente y evocador, entre la ruina y el vacío, entre la preexistencia y la arqueología, una ventana abierta al tiempo histórico en el que se superponen, como un palimpsesto, las huellas de lo acontecido y nuestro tiempo. Un atlas de materias diversas sin documentar con el que registrar la memoria de los habitantes y la historia de la construcción de la casa y sus transformaciones. La casa intermedia es un lugar a la espera de que algo suceda. Un espacio intervenido sin intervenir. La memoria congelada de un sitio no habitado en este instante. La nueva intervención representa un espacio imaginado sobre la casa palaciega transformada que contiene pasado, presente y futuro de manera simultánea, una forma de retener en la memoria este lugar y su origen.

ENG/The time that passed from the eviction of the tenants of this sixteenth-century palace and the commission to transform the building into a small hotel and restaurant resulted in an extremely suggestive and evocative intermediate landscape, somewhere between a ruin and a void, between existing conditions and archaeology, a window open onto history in which the marks of events and of our time are superimposed, like a palimpsest. It is an atlas of different undocumented materials, which registers the memories of the inhabitants and the history of the construction of the house and its transformations. The intermediate house is a place waiting for something to happen. An intervened space without intervention. It is the frozen memory of a place that at this moment is not inhabited. Containing the past, present and future simultaneously as a way to retain in memory this place and its origin.

Reappropriation

ES/Tras la consolidación, la reapropiación. Volver a usar los edificios abandonados. Espacios industriales obsoletos, edificios militares o religiosos que ya no se usan... y que son un patrimonio excepcional que pueden albergar múltiples usos. El abandono de los edificios se produce cuando dejan de ser rentables y eficaces. En esa situación debería ser la voluntad pública la que se convierta en salvaguardia de un patrimonio que debe ser usado, pero aumentan las iniciativas privadas que encuentran en estos lugares el acomodo a sus labores. La ubicación de contenidos culturales parece encajar en cualquier reapropiación, pero no puede convertirse en la solución universal y así aparecen estaciones de metro, fábricas o iglesias que son pistas de skate, locales comerciales, discotecas, o incluso pistas deportivas.

ENG/After consolidation comes reappropriation. Bringing abandoned buildings back to use. Obsolete industrial spaces and unused military or religious buildings are an exceptional heritage that can be used to house multiple functions. Buildings are abandoned when they cease to be cost-effective and efficient. In this situation it should be the public prerogative to safeguard this heritage and insure that it is used. However, increasingly private initiatives are finding accommodation in these places for their activities. Cultural content generally seems to fit into almost any reappropriation, but it can't be a universal solution. Hence the appearance of subway stations, factories or churches that are skating rinks, commercial spaces, discotheques or even sports facilities.

**Fábrica azucarera de San Isidro
San Isidro sugar factory**

Juan Domingo Santos

**Espacio de arte contemporáneo
en el convento Madre de Dios
Contemporary art space in Madre
de Dios convent**

Sol 89. María González y Juanjo López de la Cruz

Espacio Barberí en Olot

Espacio Barberí in Olot
RCR Arquitectes. Rafael Aranda
Carme Pigem, Ramon Vilalta

**Depósito del Rei Martí
Rei Martí water deposit**

ARCHIKUBIK. Marc Chalamanch,
Miquel Lacasta, Carmen Santana
+ *Enllaç arquitectònic Arc-Roig*

Oliva Artés

BAAS. Jordi Badia

**Casa Collage
Collage House**

Bosch.Capdeferro architectures. Elisabet
Capdeferro Pla, Ramon Bosch Pagès

Casa del Condestable

Tabuenna&Leache. Fernando Tabuenna,
Jesús Leache

**Centro Cultural Casal Balaguer
Casal Balaguer cultural centre**

Flores & Prats, Barcelona + Duch - Pizá,
Palma. Ricardo Flores, Eva Prats, Sé
Duch, Xisco Pizá

**Museo das Peregrinacions
Pilgrim's Museum**

Manuel Gallego Jorrete

**Escuela de Arquitectura
de Granada**

Granada School of Architecture
Victor López Coteló

Fábrica azucarera de San Isidro
San Isidro sugar factory

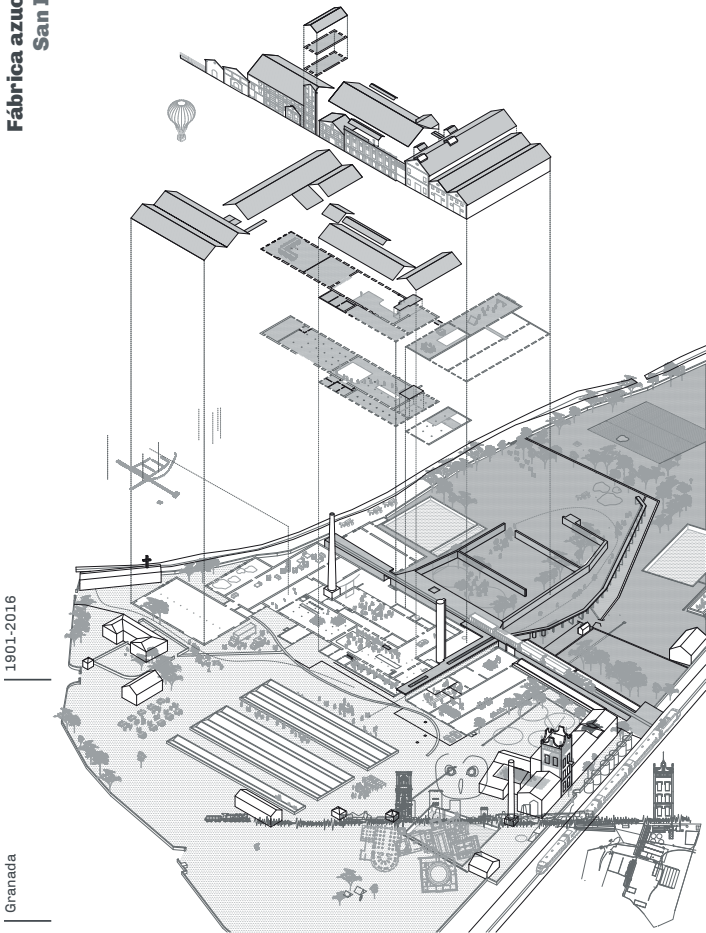

Juan Domingo Santos

ES/ Juan Domingo había decidido que aquella antigua fábrica abandonada junto a la vía del tren se convertiría en su estudio de arquitectura. Un deseo que se hacía presente cada vez con más fuerza con el paso de los años. La fábrica pronto se convirtió en un campo de ensayo y experimentación donde aprendió la importancia de abordar la historia y su significado de un modo más natural y relajado, menos dramático. Reconstruyó su historia dejándose llevar por la intuición y por una serie de experiencias con las que pudo descifrar aquel misterioso lugar hasta confeccionar un mapa de acontecimientos singulares, desde su fundación hasta su llegada. Recuerda haber hecho excursiones por el recinto y poner nombres a los sitios, relacionando la toponimia original de los espacios con actividades futuras, posibles o deseables. Este proyecto de revitalización y las actividades llevadas a cabo se han revelado con el paso del tiempo como una acción de rescate del recinto industrial. El cortometraje 'Un encuentro', realizado junto al director de cine Juan Bollaín, relata las experiencias en la fábrica.

ENG/ Juan Domingo had decided that he would convert the old, abandoned factory near the train tracks into his architecture studio. A desire that became stronger with the passing years. The factory quickly became a field for study and experimentation where he learned the importance of addressing history and its meaning in a more natural, relaxed and less dramatic way. He reconstructed his history by letting intuition lead him and through a series of experiences which let him decipher this mysterious place, until he had made a map of singular events, from its foundation up to his arrival. He remembers having made outings to the site and naming different places, relating the original toponymy of the spaces with possible or desired future activities. With the passing years the revitalization project and the activities that have been implemented can be recognized as a rescue mission for this industrial complex. The short film 'An encounter', produced together with cinema director Juan Bollaín, relates his experiences in the factory.

Espacio de arte contemporáneo
Contemporary art space

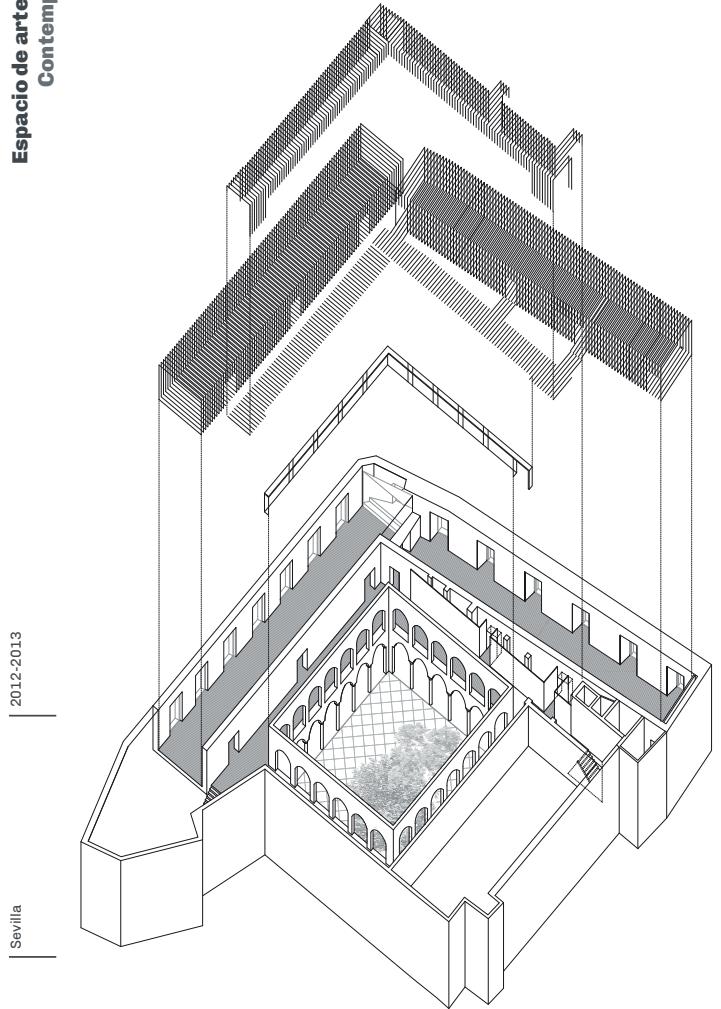

Sol 89

ES/ La intervención interpreta el antiguo convento del siglo XVI donde se inserta como un contexto continuamente alterado a lo largo del siglo. Más allá del interés historiográfico, toda esta sucesión de alteraciones sugiere una metamorfosis, el acercamiento al edificio surge entonces de la búsqueda de una materialidad, oculta por los revestimientos de la antigua escuela universitaria. Así, en un entorno tan alterado y ante la extrema limitación presupuestaria, la acción de desvelar activa el proyecto convirtiendo la destrucción en algo tan natural como la propia construcción. Tras desenmascarar suelos, paredes y techos, se ejecutó un jameado para los huecos de paso desdibujados por el tiempo y una nueva carpintería en el claustro que recupera su relación transparente con el patio como el deambulatorio que fue. Queda así una intervención áspera que no pretende ser conclusiva y que ofrece un momento intermedio que debió suceder a partir del cual todas las opciones son de nuevo posibles, un espacio en puntos suspensivos a la espera de que cada exposición artística venga a completarlo.

ENG/ This intervention interprets the building where the sixteenth-century convent is inserted, as a context that over the centuries is continually being transformed. Beyond a historical interest, the succession of alterations suggests a metamorphosis; the approach to the building emerges from the search for its materiality, concealed by the claddings of the old university classrooms. In this space that has been so dramatically altered, with an extremely limited budget, the project is activated by the action of discovery; converting destruction into something as natural as construction. After unmasking floors, walls and ceilings, the blurred openings between spaces were reinforced with steel jambs and lintels and new glazing was installed in the cloister to recover the transparent relation with the courtyard that existed when it was an ambulatory. The result is a rough intervention that doesn't pretend to be conclusive, but offers an intermediate moment. From this point all options are possible; it is a space in an ellipsis, waiting expectantly for each artistic installation to complete it.

Espacio Barberí en Olot
Espacio Barberí in Olot

2004-2006

Olot, Girona

RCR Arquitectes

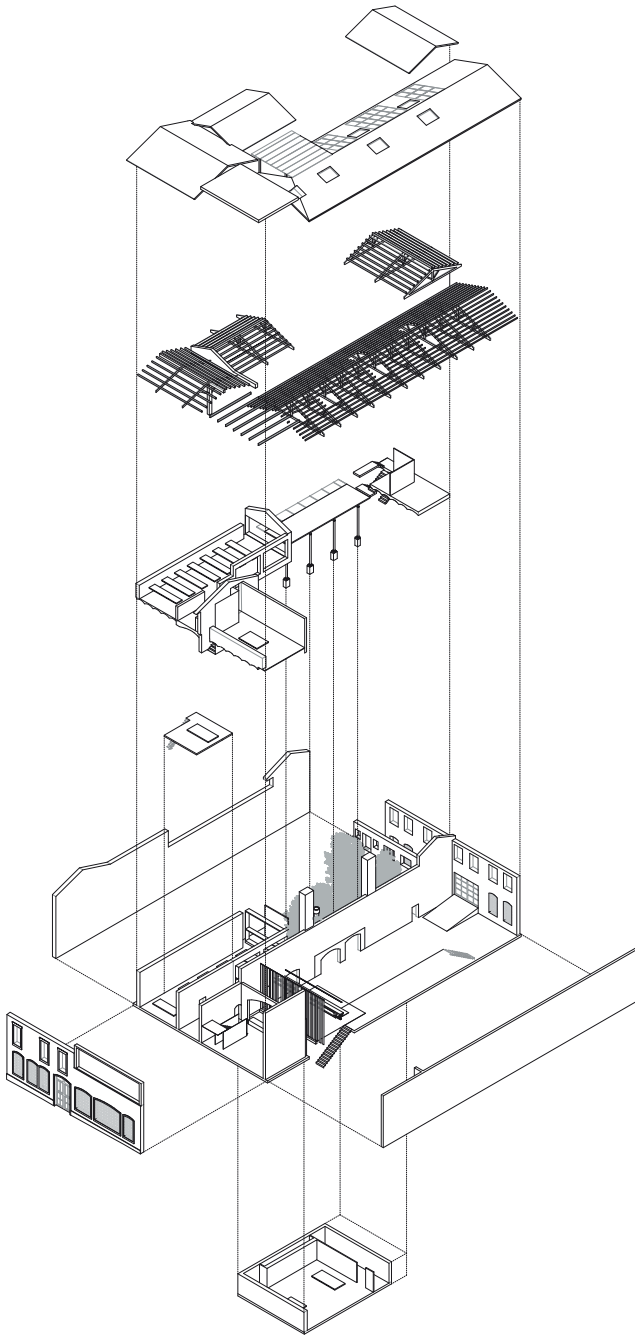

ES/La antigua fundición Barberí, adquirida en 2004 en estado ruinoso, se ha ido convirtiendo, por fases, en el laboratorio de trabajo de RCR Arquitectes. El pasado de este edificio fabril, construido a inicios del siglo xx, es palpable por todas partes, y establece una relación muy estrecha con las nuevas intervenciones. La conexión entre tradición e innovación, junto con otros conceptos troncales de la filosofía de RCR como la relación con el exterior o el reflejo del paso del tiempo, ha dado lugar a un conjunto que aúna diferentes espacios y usos. La reforma, que se ha ido llevando a cabo desde 2006, consolidó el antiguo conjunto y reorganizó las naves existentes para transformarlas en un laboratorio que da respuesta a las diferentes necesidades del estudio.

ENG/Acquired in 2004 in a state of ruin, over stages the old Barberí foundry has gradually become RCR Arquitectes' studio. The past of this factory building, constructed at the beginning of the twentieth century, is evident everywhere and establishes a very close relationship with new interventions. The connection between tradition and innovation, together with other core concepts of the RCR philosophy like relating to the outdoors and reflecting the passage of time, has given rise to an ensemble that combines different spaces and uses. The renovation work, which has been under way since 2006, consolidated the former complex and reorganised the existing industrial buildings, transforming them into a laboratory that meets their studio's various needs.

Depósito del Rei Martí
Rei Martí water deposit

2014-2015

Barcelona

ARCHIKUBIK
 Enllaç arquitectònic Arc-Roig

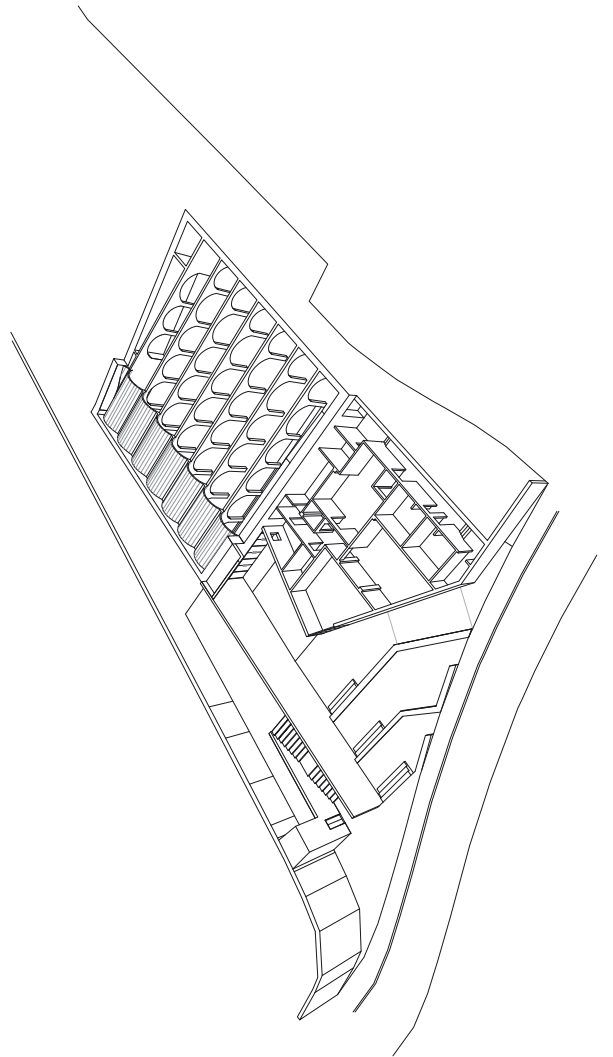

ES/Fue la idea de hallazgo lo que ocurrió con el depósito del Rei Martí, un antiguo espacio de aprovisionamiento de agua de la finca de la torre Bellesguard de Barcelona, obra de Gaudí y que se sitúa justo al lado del viaducto que también se atribuye al totémico arquitecto. Este depósito había quedado oculto bajo un bosque de pinos hasta que hace 20 años debido a unas pequeñas obras de acondicionamiento de la pequeña porción de bosque virgen que quedaba aun preservada, un camión empezó a hundirse en el terreno. Rápidamente se pudo comprobar para sombro de todos que un inmenso espacio de más de 600m2 estaba agazapado bajo tierra. Se trataba en definitiva de compartir el espacio, invitar a la ciudadanía a reapropiarse de ese golpe de la fortuna, pero, sobre todo, compartir la emoción del encuentro inesperado. Para ello el espacio del proyecto debería ser lo más fiel posible al espacio originalmente encontrado. El carácter, la materialidad, la fuerza de un espacio de arcos y bóvedas debía de ser valorado, mantenido y a toda costa potenciado por la intervención.

ENG/It was the notion of discovery that occurred with the Rei Martí water deposit, a former space for water storage of the Torre Bellesguard house in Barcelona, designed by Gaudí and located next to the viaduct that is also attributed to this totemic architect. This water deposit had been concealed beneath a pine forest until 20 years ago, when during some minor maintenance work on the small part of the old-growth forest that still remained; a truck began to sink into the ground. Quickly it was confirmed to the amazement of all that a huge space of more than 600 m2 was crouching under the earth. It was definitely decided to share the space, to invite the public to reclaim this stroke of luck, but, above all, share the emotion of the unexpected discovery. To this end the project had to be as faithful as possible to the space as it was originally encountered. The character, materiality, the force of a space with arches and vaults had to be valued, maintained and strengthened by the intervention.

Oliva Artés

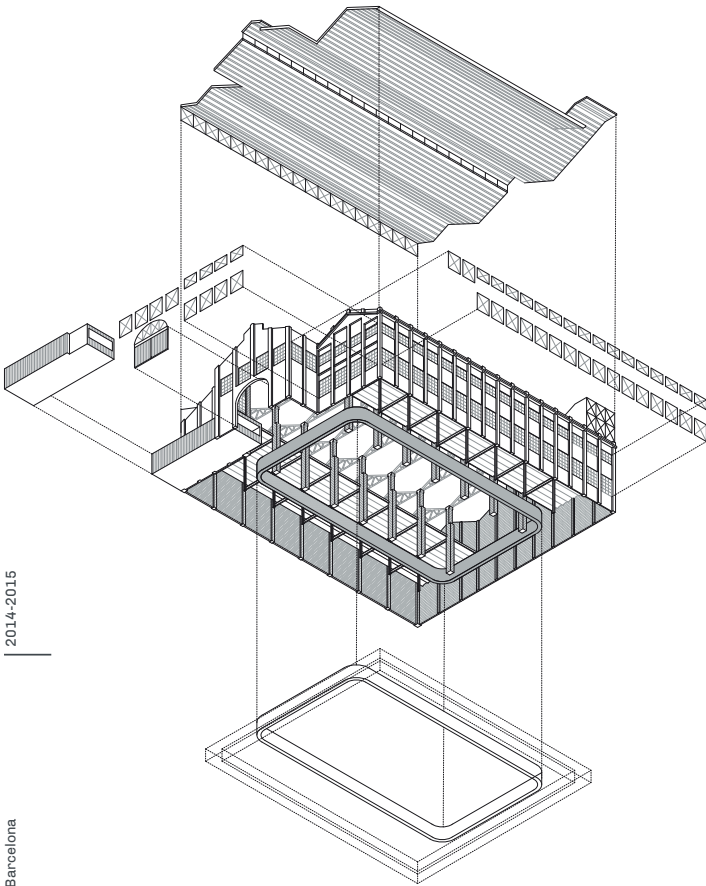

2014-2015

Barcelona

BAAS

ES/Una vez consolidada y protegida convenientemente la antigua nave, mientras no se retomen las obras para construir la nueva sede del MUHBA, se decidió abrir el recinto al público. Previamente se había construido aquello mínimo y necesario para proteger el edificio de la lluvia y el viento: una nueva cubierta ligera que se apoya sobre la estructura existente, un pavimento de hormigón que aloja un anillo enterrado registrable para futuras instalaciones y unas planchas de policarbonato para proteger las carpinterías existentes. Todo ello con el objetivo de afectar lo mínimo posible a la atmósfera del interior, reflejo del tiempo: el incendio, los graffitis, etc. El proyecto quiere resolver con un solo gesto la intervención y propone una gran lámpara colgada en el medio del espacio, dibujando un anillo de luz que separa el perímetro exterior, dedicado a alojar una exposición de larga duración sobre la ciudad de Barcelona, del espacio interior destinado a acoger exposiciones temporales y presentaciones.

ENG/After the former industrial shed was consolidated and suitably protected, and while construction still hadn't started for the new MUHBA (Barcelona History Museum), it was decided that the complex would be opened to the public. First a minimum of strictly necessary construction had been carried out to protect the building from rain and wind: a new lightweight roof was built, supported on the existing structure, concrete paving was installed with an embedded raceway for future mechanical installation and the existing windows were protected with polycarbonate sheets. The objective of all the interventions was to affect as little as possible the interior atmosphere, in order to reflect the passage of time: the fire, the graffiti, etc. The design tried to define the intervention with a single gesture by proposing a huge lamp hung in the middle of the space, drawing a ring of light that separates the exterior perimeter, dedicated to housing a long term exhibition about the city of Barcelona, from the interior which is to house temporary exhibitions and presentations.

Casa Collage
Collage House

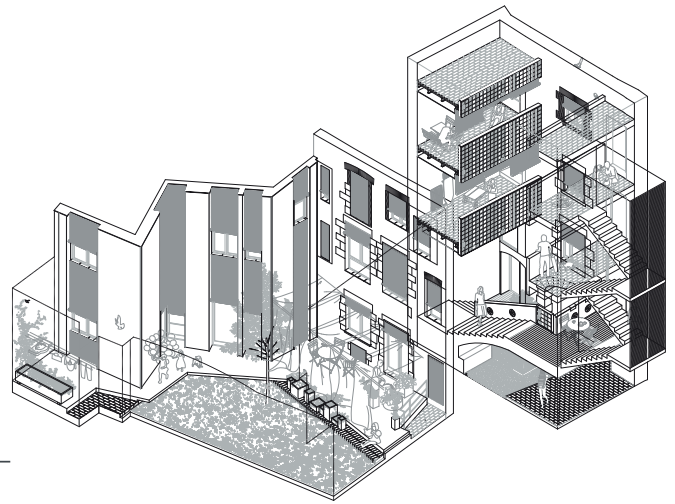

2003-2010

Girona

BoschCapdeferro
arquitectures

ES/Rehabilitar implica siempre establecer una determinada relación con el pasado, con los pasados que se acumulan en el espacio de la intervención. Este proyecto residencial para los miembros de una extensa familia parte de la recuperación y rehabilitación de un conjunto de edificios deteriorados construidos a lo largo de los siglos en el centro histórico de la ciudad de Girona. Las grandes carcacas pétreas establecían una relación óptima con el lugar así como en términos climáticos. El proyecto pretende reconocer, mantener y revitalizar las diversas formas de inteligencia depositadas en estos espacios a lo largo del tiempo. En referencia a los materiales pudimos trabajar con una valiosa herencia: la propia casa nos proporcionó rejillas, mosaicos y piedras para ser reutilizados en obra. El proyecto muestra con toda naturalidad el solape de capas antiguas y nuevas, respondiendo al estado de conservación de cada elemento y al uso futuro de cada espacio. Y, por encima de todo, la creciente confianza en un sistema proyectual necesariamente abierto (en este caso el collage) capaz de integrar armónicamente en un todo las historias de cada fragmento del proceso.

ENG/Renovation always implies establishing a certain relationship with the past, or with the pasts that are accumulated in the space of the intervention. This residential project for the members of an extended family has as its point of departure the recovery and renovation of a complex of derelict buildings constructed over the course of centuries in the historic centre of the city of Girona. The huge stone carcasses established an optimal relation to the place in climatic terms. The project tried to discover, maintain and revitalize the different forms of intelligence deposited in these spaces over time. In terms of materials, we were able to work with a valuable inheritance: the house itself provided grates, mosaic tile and stone that could be reused in the construction. The project casually reveals the overlapping of old and new layers, depending on the state of conservation of each element, and the future use of each space. And, above all, the growing confidence is a design system that is necessarily open (in this case the collage) capable of harmonically integrating into a whole all of the histories of each fragment of the process.

Casa del Condestable

2005-2008

Pamplona

Tabuena&Leache

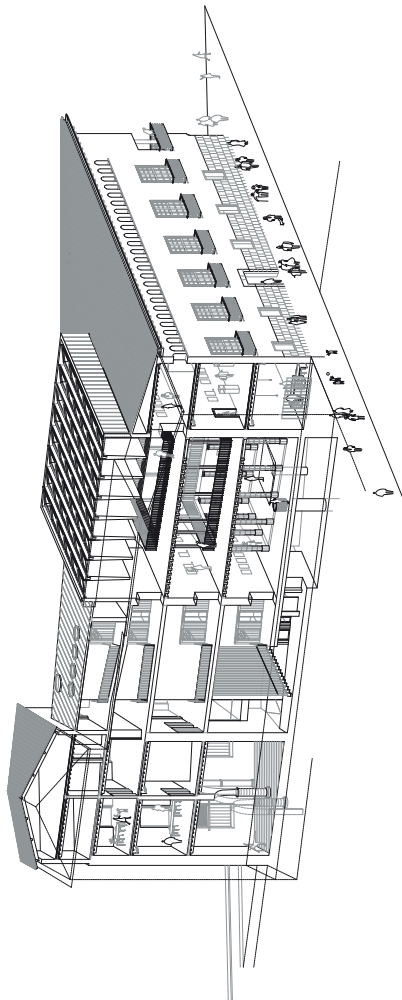

ES/La Casa del Condestable, es una mansión palaciega del siglo XVI que sufrió grandes y dramáticas reformas y alteraciones a lo largo de su historia, hasta dejarla absolutamente irreconocible y en estado de ruina. Se trabajó en la documentación, el proyecto y la dirección de la restauración y rehabilitación durante siete años. Se recuperaron las trazas renacentistas originales, y los cerca de 4.000 m² de alfarjes de madera, ocultos tras falsos techos, que cubrían la todas las salas perimetrales, que han recobrado su antigua dimensión y aspecto. Gran parte de la intervención arquitectónica se ha centrado en la recuperación del patio del que apenas subsistían varias columnas de piedra. La intervención plantea una continuidad natural entre lo viejo y lo necesariamente nuevo, que se establece mediante el uso de los materiales originales: madera, terracota y morteros de cal y yeso.

ENG/The *Casa del Condestable* is a sixteenth-century palace that had undergone sweeping renovations and alterations over the years, until finally the original building was unrecognizable and in a general state of ruin. The process of historical documentation, preparation of the design project and construction supervision of the building restoration and renovation lasted seven years. Original elements from the renaissance building were uncovered, including almost 4000 square meters of wood ceilings that had been hidden by suspended ceilings in the perimeter rooms. By removing the added ceilings and restoring the wood, these rooms recovered their original proportions and appearance. A major part of the architectural intervention centred around the recuperation of the central courtyard, of which only a few of the original columns remained. The project establishes a natural continuity between the old and the necessarily new, by using the original materials throughout: wood, terracotta, lime stuccoes and plaster.

Centro Cultural Casal Balaguer
Casal Balaguer cultural centre

1996-2014

Palma de Mallorca

Flores & Prats
Duch - Pizá

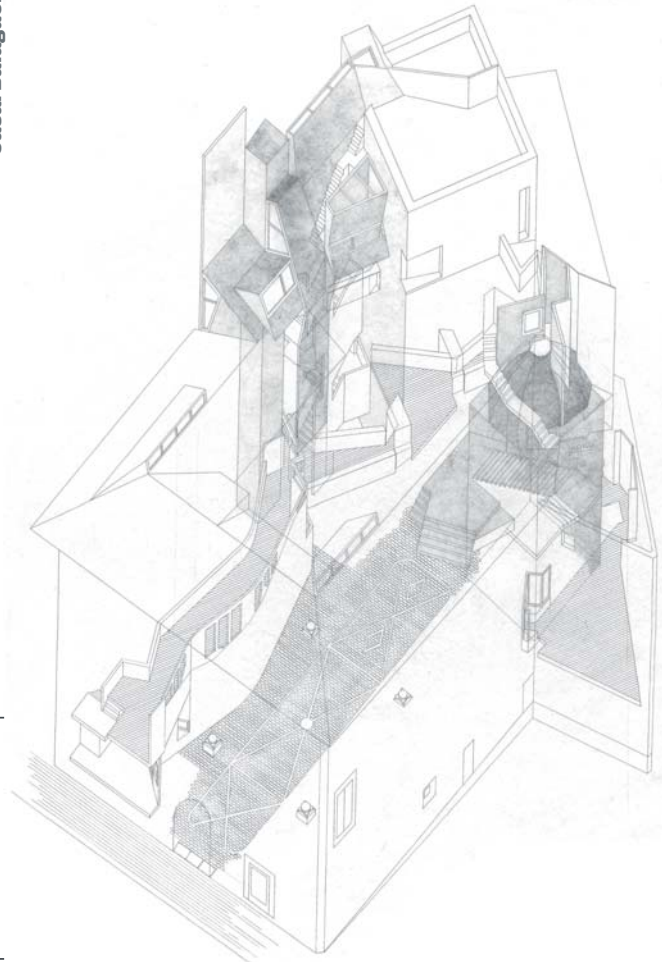

ES/El Casal Balaguer es un palacio del centro histórico de Palma, una gran casa aristocrática con origen en el siglo XIV, reformada en el XVI y ampliada en el XVIII. A finales del siglo pasado, el Ayuntamiento decide convertir el edificio en un centro cultural. Con este proyecto comienza una nueva etapa del Casal, que ahora pasa de ser una casa de familia a un edificio público abierto a toda la ciudad. En el nuevo programa, la planta baja es la zona de acceso con la sala de exposiciones y la cafetería. La reforma estructural en esta planta ha conseguido recuperar la situación original del patio, con la visión completa de los trece arcos que parecen sostener la casa suspendida. La Planta Noble se convierte en casa museo y en la planta de cubiertas estarán los talleres del círculo de bellas artes y una sala de conferencias.

ENG/The Casal Balaguer is a palace in the historic centre of Palma. It was a grand aristocratic house with its origins in the fourteenth-century, renovated in the sixteenth-century and enlarged in the eighteenth-century. At the end of the last century the City of Palma decided to convert the building into a cultural centre. The project signals a new era for the Casal, which will go from being a family home to a public building, open to the entire city. In the new program the ground floor contains the entry to the exhibition gallery and the cafeteria. The structural renovation on this floor made it possible to revert the courtyard to its original condition, with a complete vision of the three arches that seem to support the suspended house. The main floor is dedicated to a museum about the house and the attic floor houses workshops for the fine arts circle and a lecture hall.

Museo das Peregrinacións
Pilgrim's Museum

2008-2012

Santiago de Compostela

Manuel Gallego Jorjeto

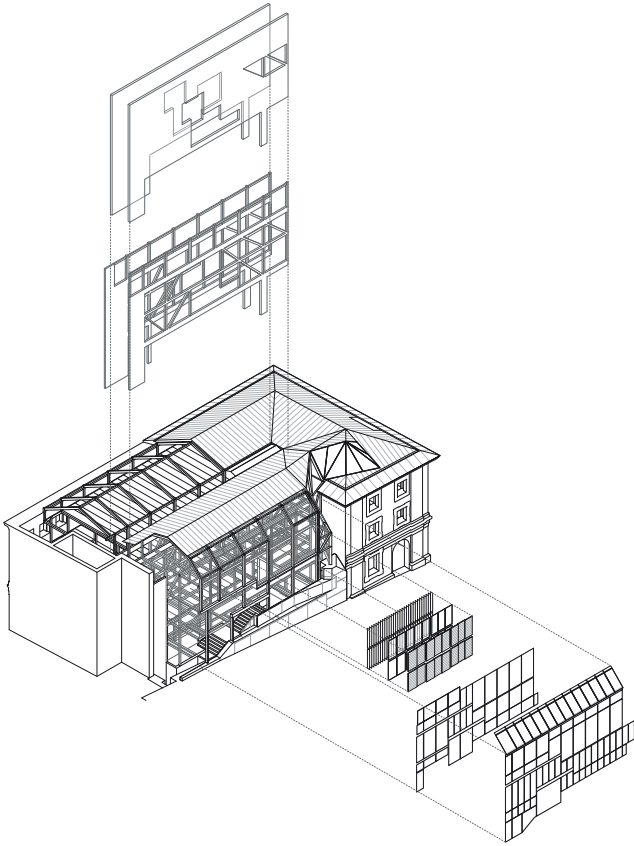

ES/El antiguo Banco de España en Santiago de Compostela tenía el dudoso honor de ser el edificio más controvertido de Santiago desde su finalización en el año 1949 y se encontraba en la plaza de Platerías. La construcción en las dependencias abandonadas del Banco del nuevo museo de las peregrinaciones por Manuel Gallego, permitió eliminar la energía negativa que el lugar conservaba. La necesidad de conservar la fachada de piedra no impidió la reorganización del conjunto edificatorio ni la expresión de "la arquitectura contemporánea como nuevo referente a la escena urbana" como planteaba el plan especial de "la arquitectura contemporánea como nuevo referente a la escena urbana" como planteaba el plan especial de la ciudad histórica. El nuevo edificio es flexible y su recorrido está planteado como la continuación de la itinerancia del Camino de Santiago y que concluye asomándose para contemplar la catedral desde el edificio.

ENG/The former Bank of Spain in Santiago de Compostela was located in the plaza de Platerías and since its completion in 1949 had the dubious honour of being the most controversial building in the city. The construction of the new pilgrims' museum by Manuel Gallego in the abandoned bank building succeeded in eliminating the negative energy that had always resided there. The need to conserve the stone facade didn't impede the reorganization of the building complex, nor did the phrase "contemporary architecture as a new reference on the urban scene" as stated in the specific urban planning guidelines for the historic city centre. The new building is flexible and its visitor path is proposed as the continuation of the route of the Camino de Santiago, which culminates in a lookout from which to contemplate the Cathedral.

Escuela de Arquitectura de Granada
Granada School of Architecture

1998-2015

Granada

Victor López Cotelio

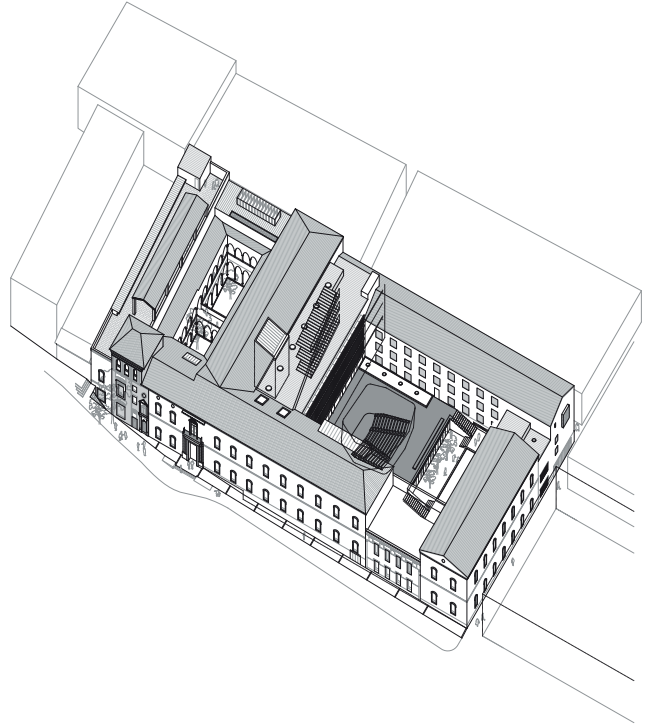

ES/Un dilatado proceso de transformación durante más de quinientos años que comenzó con la existencia de una casa nazarí y siguió en el siglo XVI con la construcción de la "Casa del Almirante", se fue completando hasta configurar a mediados del siglo XX, como edificio monumental, una gran manzana que supera la pequeña escala del entorno. El complejo contaba con la estructura adecuada para acoger la nueva Escuela de arquitectura de Granada, si bien exigía una intervención clarificadora para alcanzar una unidad, no en sentido estilístico, sino integrador. En este complejo, junto a elementos que tienen sus valores arquitectónicos propios, hay otros que carecían de ellos. La actuación ha pretendido que la tensión que surge entre lo auténtico del pasado y lo nuevo del presente impregne al resto, de modo que encuentre al fin un destino arquitectónico. La construcción sería en esta nueva etapa el agente catalizador de un nuevo "todo" reconociendo en la materialidad de cada época y la luz el fundamento integrador del proceso histórico.

ENG/This complex was formed through a protracted transformation process during more than five hundred years that started with the existence of a Nasrid house, continued in the sixteenth-century with the construction of the "Admiral's house" and was gradually added onto until the twentieth-century. Finally it was a monumental building, occupying an entire city block and overwhelming the small scale of its surroundings. The compound's structure was adequate to house Granada's new Architecture School; however an intervention was required to clarify the unity of the complex, not in a stylistic sense, but as an exercise in integration. In this heterogeneous composite there are elements that have specific architectural values together with others that have none. This intervention hopes that the tension generated between authentic elements from the past and new elements from the present will impregnate the rest in a way that helps the whole finally discover an architectural destiny. In this new phase the construction is the catalyzing agent of a new "whole".

Adaptable

ES/La adaptabilidad habla de la capacidad de los edificios para variar los planteamientos de organización con los que nacieron. Muchas de las soluciones de adaptación aparecen tras alteraciones en sus usos, unos motivados sencillamente por cambios de propiedad y otros por modificaciones sociales o tecnológicas. La consideración de conservar lo construido como una lógica contra el despilfarro lleva a actuaciones cargadas de ingenio para conseguir adaptar los espacios a las nuevas exigencias. Las adaptaciones de lo construido lo hacen con el manejo de una economía ajustada al máximo, sin esfuerzos innecesarios y aprovechando las sinergias de lo encontrado.

ENG/Adaptability speaks to the capacity of buildings to vary their original organizational systems. Many adaptation solutions appear after changes of use. Some are motivated simply by the transfer of property and others are due to social or technological modifications. The tendency towards building preservation is a logical reaction to waste, and leads to ingenious interventions for adapting existing spaces to new requirements. The adaptation of existing constructions requires solutions providing maximum economy, without unnecessary efforts and taking advantage of synergies within the found conditions.

Cine Lidia
Lidia cinema

Núria Salvadó, David Tapias

Casa Luz
Luz House

ARQUITECTURA-G. Jonathan Arnabat, Jordi Ayala-Bril, Aitor Fuentes, Igor Urdampilleta

Espai nou a Casa Nova
New Space in Sa Casa Nova

EXTUDIO. Toni Gelabert Amengual, Néstor Montenegro Mateos

All I Own House
PKMN architectures

Susaloon
Uriel Fogué, Eva Gil, Carlos Palacios

Casa dentro de una casa
House inside a House

Josep Ferrando

San Jerónimo 17
CUAC Arquitectura. Javier Castellano Pulido, Tomás García Píriz

Factoría Cultural en Matadero Madrid
The Cultural Factory in Matadero Madrid

OSS Office for Strategic Spaces. Ángel Borrego Cubero

Reforma y adecuación de vivienda-estudio
Renovation and adaptation of a Home-Studio

MAIO. Guillermo López Ibáñez, Anna Puigjaner Barberá

Estudio en la calle Lacy
Studio in Lacy Street

Sauquet Arquitectes. Roger Sauquet, Guillem Bosch, Xavier Sauquet, Berta Fusté, Anna Bonet

Galería de arte contemporáneo Carreras-Múgica
Carreras-Múgica Gallery of Contemporary Art
estudio Herreros

Cine Lidia
Lidia cinema

2003-2011

Riudecols, Tarragona

Núria Salvadó
David Tapias

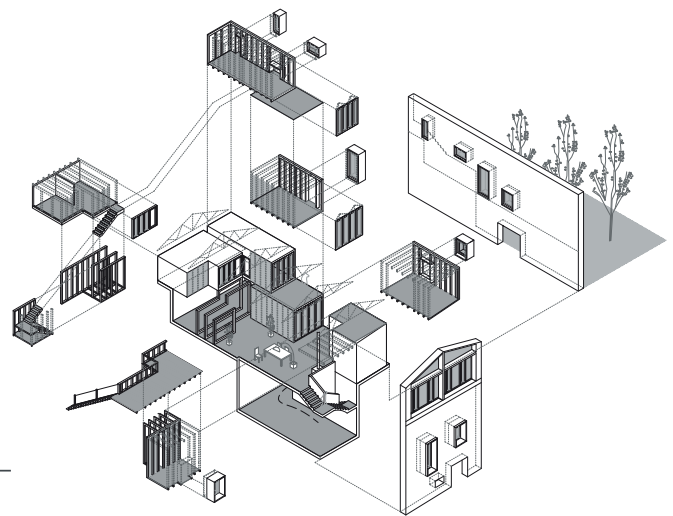

ES/¿Cómo habitar un antiguo cine, cómo transformarlo en un hogar confortable donde poder relajarse en casa, no acatarrarse en invierno, recibir una buena dosis de luz solar y, a la vez, gastar el mínimo dinero posible, tanto en la obra como en el mantenimiento? El proyecto es un sistema abierto de unidades desmontables y modificables dentro de un volumen contenedor. Una casa dentro de la casa: un conjunto flexible y abierto de módulos de madera dentro de la gran sala donde se sentaba el público a ver el cine. Variaciones y adaptaciones de un sistema constructivo sencillo, ligero y económico. Cada habitáculo tiene la posibilidad de calentarse o ventilarse independientemente, y a la vez calienta o refresca toda la sala. Los volúmenes están relacionados de manera íntima con una ventana y esparcidos por la casa, configurando un paisaje de cajas dentro de la sala. En 2011 se realizó un nuevo módulo y se cambió la configuración del conjunto.

ENG/How do you inhabit an abandoned cinema? How do you transform it into a comfortable home where you can relax without catching cold in the winter and still get a good dose of sunlight, while spending as little money as possible on construction and maintenance? This design features an open system of units that can be dismounted and modified within a "container" volume. A house within a house: a flexible and open group of wooden modules within the large space where the public sat watching movies. Variations and adaptations of a simple, lightweight and economic construction system. Each space can be heated or ventilated independently, and at the same time heat or cool the entire space. Each volume is intimately related to one of the windows and at the same time they are scattered throughout the building, forming a landscape of boxes within the space. A new module was built in 2011 and the configuration of the group of boxes was changed.

Casa Luz
Luz House

2011-2013

Cilleros, Cáceres

ARQUITECTURA-G

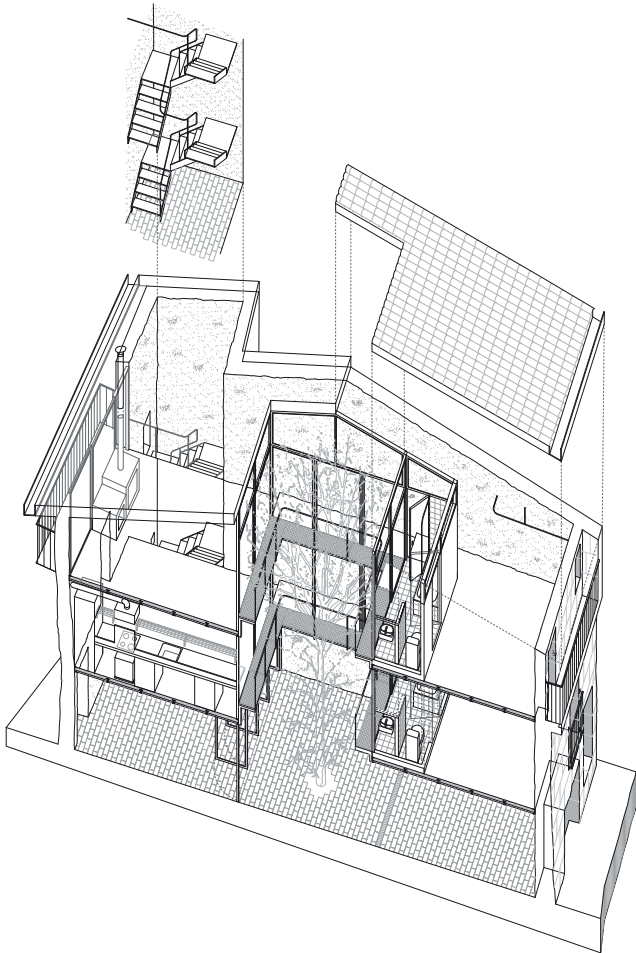

ES/Esta es una casa de pueblo entre medianeras, de planta alargada y crujía estrecha, abierta en su parte trasera a un huerto. El abandono y el paso del tiempo habían llevado a la casa a un estado ruinoso. Luz, la propietaria, quería una casa luminosa que disfrutara del aire libre y de la presencia del huerto. El área central de la casa no gozaba de luz ni ventilación, haciéndola poco habitable. Estos condicionantes, sumados a un bajo presupuesto, llevaron a adoptar una estrategia de proyecto sencilla; vaciar y sanear totalmente el interior manteniendo las fachadas de piedra y las medianeras de tapial, organizando un nuevo interior alrededor de un patio. Hay ocasiones en las que lo contemporáneo no es utilizar materiales de última generación, sino aprovechar el saber hacer local y la fiabilidad de los materiales naturales adaptándose al contexto económico y geográfico. Esta es una de ellas.

ENG/This townhouse has party walls, an elongated plan and a narrow span, and opens at the back onto a garden. Neglect and the passage of time had left the house in a state of ruin. Luz, the owner, wanted a light-filled house where she could enjoy the outdoors and the garden. The central part of the house had neither light nor ventilation, making it barely habitable. These constraints, compounded by a low budget, led to a simple design strategy; totally emptying and stripping the interior of the building, maintaining only the stone facades and the rammed earth party walls, and organizing a new interior around a courtyard. There are times when a contemporary approach implies not using cutting edge materials, but instead taking advantage of local know-how and the reliability of natural materials, adapting the architecture to its economic and geographic context. This is one of those occasions.

Espai nou a Casa Nova
New Space in Sa Casa Nova

2014-2015

Lloret de Vistalegre, Mallorca

EXTUDIO

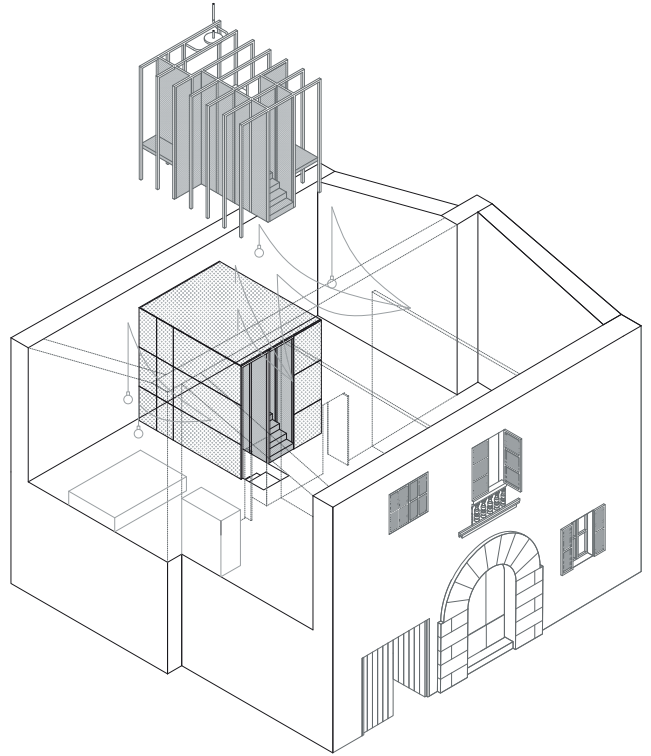

ES/El proyecto para Sa Casa Nova en Lloret trabaja reconectando tiempos lineales existentes a través de otros nuevos. Se ha trabajado en una intervención que entiende que los acuerdos son siempre conflictivos. Se define una estrategia de intervención de dos fases en un único movimiento táctico, que deja como resultado dos nuevos lujos: el espacio y las vistas. La construcción de este nuevo espacio en Sa Casa Nova es controvertido: liviano, prefabricado y reversible en cualquier caso, frente a los valores de la existente: pesada, in situ y estática. El proyecto ofrece un espacio interior sensitivo a través del que se ordena un gran volumen de aire a su alrededor; una forma vinculada con el imaginario local.

ENG/The project for Sa Casa Nova in Lloret reconnects existing linear moments by inserting new moments. This intervention understands that agreements are always conflictive. A two-phase strategy is defined with a single tactical movement, and results in two luxuries: space and views. The construction of this new space in Sa Casa Nova is controversial: lightweight, prefabricated and completely reversible, compared to the values of the existing space: heavy, built-in-place and static. This project offers a sensitive interior space which gives order to the large volume of surrounding air, with a form that is bound to the popular imagination.

All I Own House

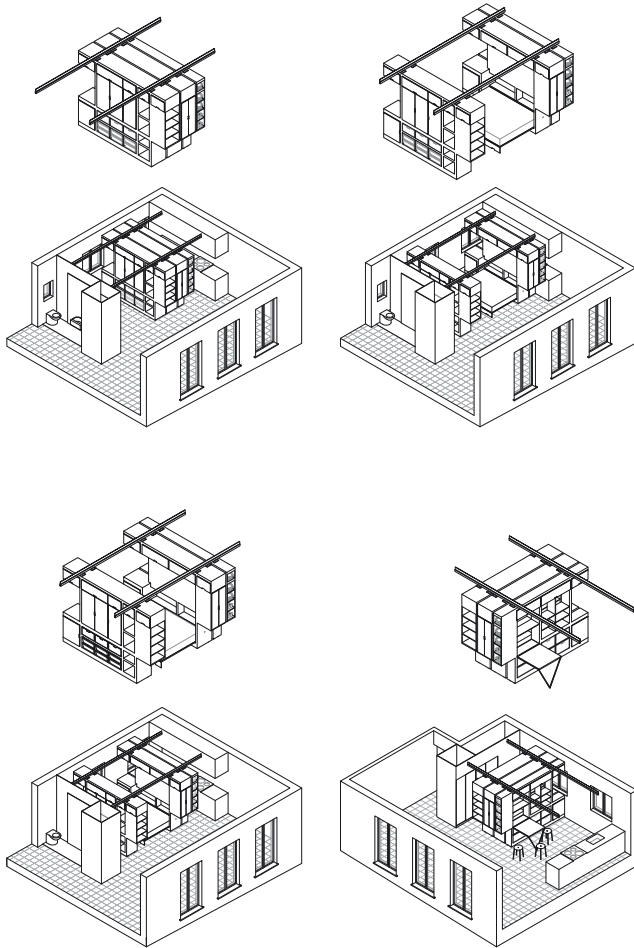

2014

Madrid

PKMN architectures

ES/ All I Own House es un proyecto que materializa el interior de una casa a través de los objetos personales de la(s) persona(s) que la habita(n). A través de un cuidadoso diseño, hecho totalmente a medida, y de la combinación del trabajo de carpintería con el uso de un sencillo sistema de guías industriales, se organiza todo el espacio servidor de la casa mediante tres contenedores de madera OSB suspendidos, móviles y transformables.

ENG/ All I Own House is a project that materializes the interior of a house through the personal belongings of the person or persons that occupy it. Through careful and totally custom design, and the combination of the cabinetry with a simple system of industrial linear rail guides, all of the house's service spaces are organized using three containers made from OSB wood panels that are suspended, mobile and transformable.

Susaloon

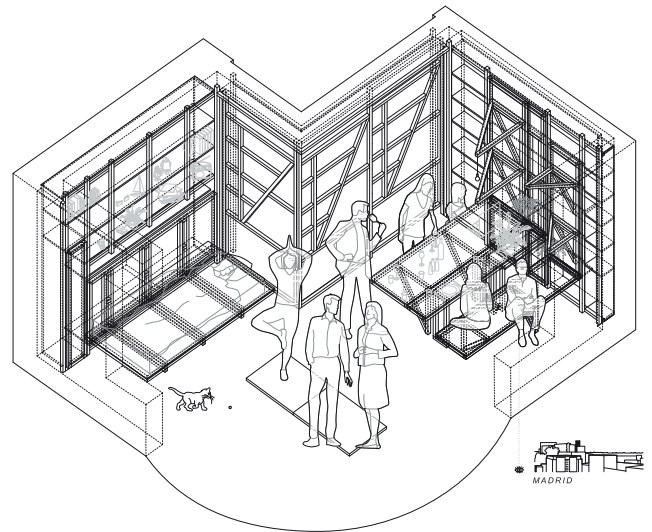

2014

Madrid

Uniel Fogué
Eva Gil
Carlos Palacios

ES/ Susaloon es una intervención mínima en un espacio doméstico para convertir la casa de Susana en un espacio flexible y transformable. El proyecto se desarrolla mediante tres estrategias sencillas: La primera, reubicar ciertos elementos domésticos para optimizar la distribución y el uso cotidiano. La segunda, la apertura de ciertas divisiones para ampliar algunos espacios como el salón. La tercera, la integración de una serie de dispositivos plegables, abatibles y correderos. Como resultado, el espacio principal de la vivienda se configura, así, como la caja negra de un teatro: una escena que puede cambiar sus decorados domésticos mediante simples operaciones que hacen que esta casa sea muchas casas en una.

ENG/ Susaloon is a minimal intervention in a domestic space to convert Susana's house into a flexible and transformable space. The project employs three simple strategies; The first, relocating certain domestic elements to optimize the layout and everyday use of the space. The second, opening certain partitions to enlarge some of the spaces, like the living room. The third, integrating a series of fold-down, retractable and sliding elements. The result is the main space of the house is configured like a black box theatre: the stage can change its domestic scenery through simple operations that make the space many houses in one.

Casa dentro de una casa
House inside a House

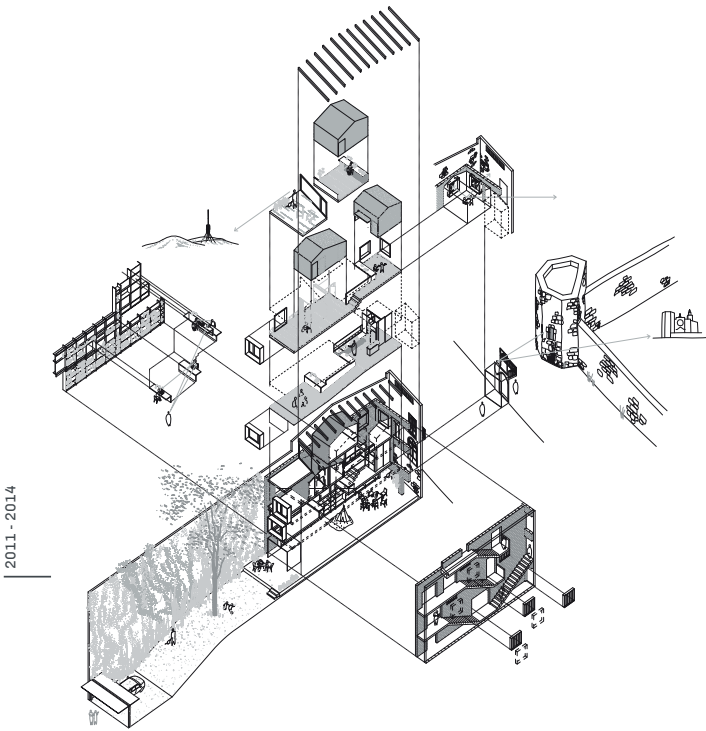

2011 - 2014

Barcelona

Josep Ferrando

ES/La casa se emplaza en el antiguo camino que comunicaba Valldoreix con Cerdanyola. Una calle de estructura suburbana caracterizada por parcelas estrechas (unos 4 metros) y largas; y asimétrica, donde se enfrenta una tira de construcciones con la muralla del Monasterio. Las construcciones se han ido adaptando y sustituyendo a lo largo del tiempo, y la casa en cuestión ha pasado a ser la última de una hilera de casas de planta baja y piso más o menos iguales que comparten fachada y tejado. Ambos elementos incluidos en el catálogo de patrimonio de la ciudad. El monasterio de Sant Cugat está en alto, y la calle, paralela a las curvas de nivel. La diferencia de nivel entre la parte superior y la inferior de la parcela se acerca a las dos plantas, por lo que el volumen resultante a trabajar no comprende dos, sino tres niveles de altura estándar trabajados fundamentalmente en sección. La casa existente, definida por la fachada frente al monasterio, la cubierta y las medianeras, construye un volumen en bruto que se convite el paisaje donde se inserta la nueva construcción.

ENG/The house is located on the old road that connects Valldoreix with Cerdanyola. It is a street with a suburban structure, characterized by long, narrow lots (around 4 m wide); and asymmetric, where a strip of constructions faces the wall of a monastery. The constructions have been gradually adapted and substituted over time, and the house in question was the last of a row of similar two-story houses that shared a common facade and roof. Both these elements were protected by the city's architectural heritage catalogue. The Monastery of Sant Cugat is higher than the level of the house and the street is parallel to the slope. There is almost a two-story difference in level between the upper and lower parts of the site, which means that the working volume includes not two, but three standard height floors, that are fundamentally designed in section. The existing house, defined by the facades facing the monastery, the roof and the party walls, is a volume in the rough that is converted into the landscape where the new construction is inserted.

San Jerónimo 17

2015

Granada

CUAC Arquitectura

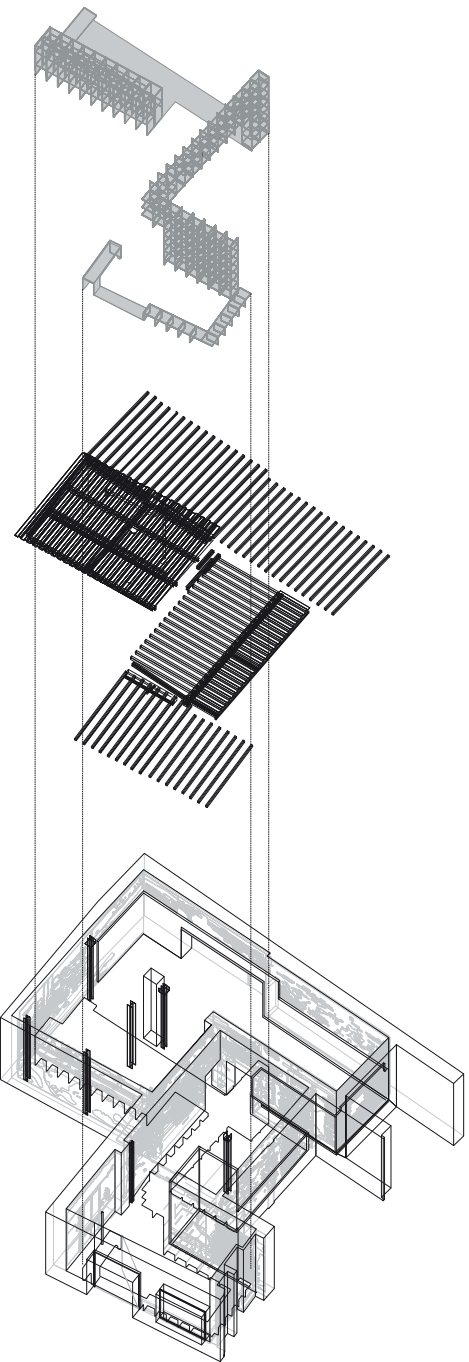

ES/Ruina, reciclaje arqueología, infraestructura y memoria se dan cita en una propuesta destinada a la ocupación de un espacio marcado por las huellas materiales de sus sucesivas alteraciones y reparaciones. Marcado por la presencia de una potente estructura de fábrica de ladrillo (de 60 a 80 de cms. de espesor) y forjados de madera de finales del siglo XIX, este lugar es un palimpsesto de sucesivas intervenciones a las que adherirse insertando elementos reciclados. Surge sobre todo del deseo de hacer visible las continuas intervenciones sobre lo heredado, revelando sus distintos estratos, cartografiando y modelando cada ladrillo, sus heridas, dignificando su presencia patrimonial como parte de una historia de superposición continua de elementos a la que nos incorporarse minimizando tanto la energía invertida como su presencia.

ENG/Ruin, recycled archaeology, infrastructure and memory converge in a proposal for the occupation of a space defined by the material traces of its successive alterations and repairs. Marked by the presence of a powerful brick masonry structure (the walls are from 60 to 80 cm wide) and wood floor structures from the end of the nineteenth-century, the space is a palimpsest of successive interventions to be adhered to by the insertion of recycled elements. Above all, the desire emerges to make visible the continuous interventions made in this inherited space, revealing its different strata, mapping and modelling each brick, its wounds, dignifying its historic presence as part of the heritage of continuous overlapping elements that we incorporate, minimizing both the invested energy and its presence.

Factoría Cultural en Matadero Madrid
The Cultural Factory in Matadero Madrid

2013-2014

Madrid

OSS Office for Strategic Spaces

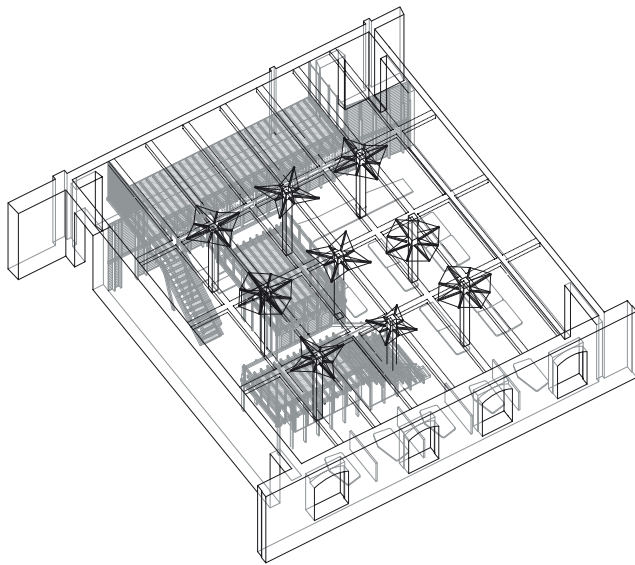

ES/Factoría Cultural es un proyecto de arquitectura reversible que potencia, sin impacto negativo, las cualidades estéticas y técnicas de la arquitectura existente de Matadero Madrid, patrimonio de arquitectura industrial. El proyecto es quizá típico de la Europa de la crisis, y particularmente de España, donde la arquitectura debe encontrar el camino difícil entre la falta de recursos económicos y una necesidad urgente de acción. Tres volúmenes cercanos a la entrada organizan el espacio, comprimiendo y plegando las circulaciones a su alrededor. Esto crea un gradiente desde lo compacto a lo expansivo, de lo agitado a lo tranquilo. Un espacio que requiere mantenimiento mínimo y, si la actividad de Factoría cesara, se puede desmontar sin desperdicios. El espacio existente volvería a ser igual que antes de la intervención. Los materiales predominantes son policarbonato y madera.

ENG/The Cultural Factory is a reversible design project that advances, without negative impact, the aesthetic and technical qualities of the existing architecture of Matadero Madrid, a historic landmark of industrial architecture. The project is typical of crisis-stricken Europe, and particularly Spain, where architecture must chart a difficult course between the lack of economic resources and an urgent need for action. Three volumes near the entrance organize the space, folding and compressing the circulation around them. This creates a gradient from compact to expansive, from busy to calm. The space requires minimal maintenance and, if the activity of the Factory were to cease, could be dismantled without any waste. The existing space would return completely to its pre-construction state. The materials used are predominantly polycarbonate and wood.

Reforma y adecuación de vivienda-estudio
Renovation and adaptation of a Home-Studio

2012

Barcelona

MAIO

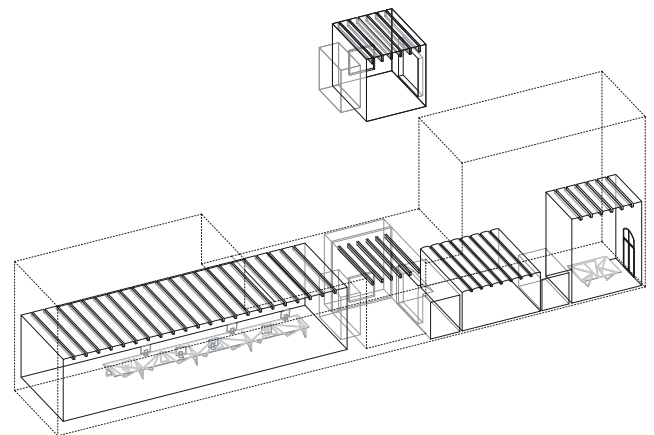

ES/El nuevo estudio se sitúa en una pequeña nave pre-existente que antiguamente albergaba unos lavaderos, y cuyo conjunto consistía en un espacio continuo de sección variable de unos 40 metros de longitud en el que apenas entraba luz. Para mejorar la iluminación interior, la propuesta se centra en la apertura de un patio con sus respectivas ventanas, concebido como una habitación más. En el patio se ha cuidado especialmente el espesor de las tres nuevas grandes aberturas, recubriendo sus jambas, dinteles y alféizares de madera, y convirtiéndolas, de ese modo, en lugares de estancia que permiten disfrutar de ese espacio abierto y haciendo a la vez de los umbrales espacios intermedios útiles. El resto de los espacios existentes se respetan, añadiendo apenas algunas pequeñas compartimentaciones que refuerzan la relación sutil entre zonas habitables.

ENG/The new studio is located in a small pre-existing building that formerly housed a laundry, which consisted of a continuous space with a variable section some 40 meters long, and almost no natural light. To improve the lighting of the interior, the design proposal centres around opening up a central courtyard with windows, conceived of as yet another room. Special attention was paid to the depth of the three large openings in the courtyard, lining the jambs, lintels and sills with wood. This helps convert them into usable intermediate spaces that can be occupied to enjoy the open exterior room, as well as thresholds between the interior and exterior. The rest of the existing spaces are maintained, adding some small compartments to reinforce the subtle relationships between habitable areas.

Estudio en la calle Lacy
Studio in Lacy Street

2014

Sabadell, Barcelona

Sauquet Arquitectes

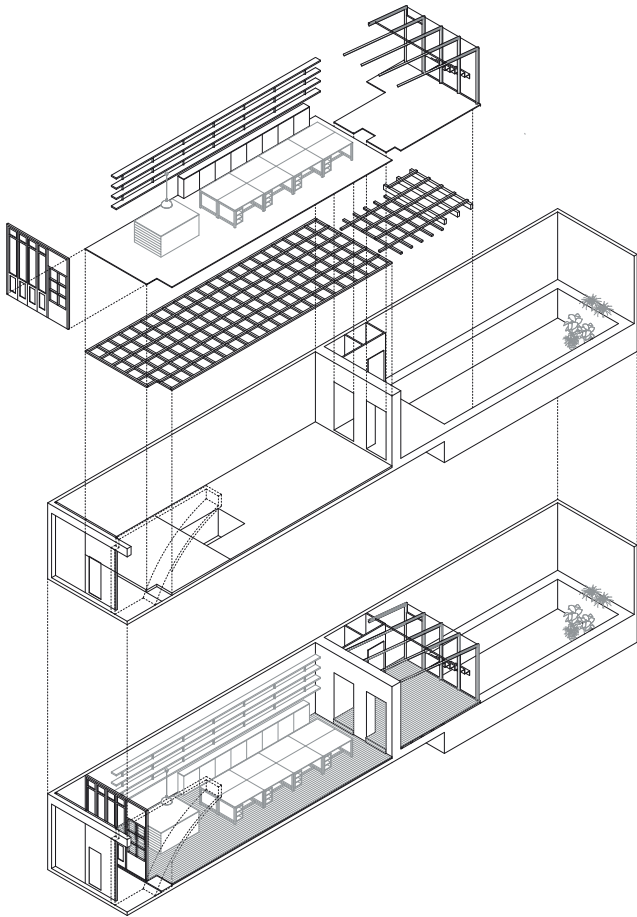

ES/El estudio se sitúa en un antiguo taller de reducidas dimensiones, que ocupaba los bajos de una vivienda, en el que a principio de siglo se adobaban pieles, a partir de los años cincuenta sirvió de garaje y la última década acabó siendo una imprenta. El proyecto es una "re-apropiación" de un espacio que la crisis dejó abandonado. Un espacio en el que los distintos usos han ido dejando secuelas arquitectónicas que el proyecto trata de no ocultar. La mayor secuela arquitectónica que la intervención pone en evidencia es una balsa situada en el patio trasero. La balsa está ahora vacía. La ampliación del espacio para adaptar el nuevo estudio al taller existente requería de una sala de reuniones. Ésta, a modo de invernadero, "flota" por encima de la balsa y esconde, debajo, máquinas y material de maquetas. El invernadero climatiza un espacio que antes era exterior sin querer ocultar el paso del tiempo sedimentado en las paredes medianeras.

ENG/The studio is located in a small former workshop, occupying the ground floor of a house. At the beginning of the last century it was a tannery, from the nineteenth-fifties on it was used as a garage and for the past decade as a print shop. This project is the "re-appropriation" of a space that was abandoned due to the financial crisis. It is a space in which the different uses have left architectural scars that the design doesn't try to hide. The largest scar that the intervention reveals is an open cistern located in the back courtyard. It is empty now. A meeting room had to be added onto the existing workshop space to accommodate the new architecture studio. This addition, in the form of a greenhouse, "floats" over the cistern and hides mechanical equipment and modelling materials underneath it. The greenhouse encloses a space that was previously outdoors without concealing the sediments of passing time revealed on the party walls.

Galería de arte contemporáneo Carreras-Múgica
Carreras-Múgica Gallery of Contemporary Art

2013-2014

Bilbao

estudio Herreros

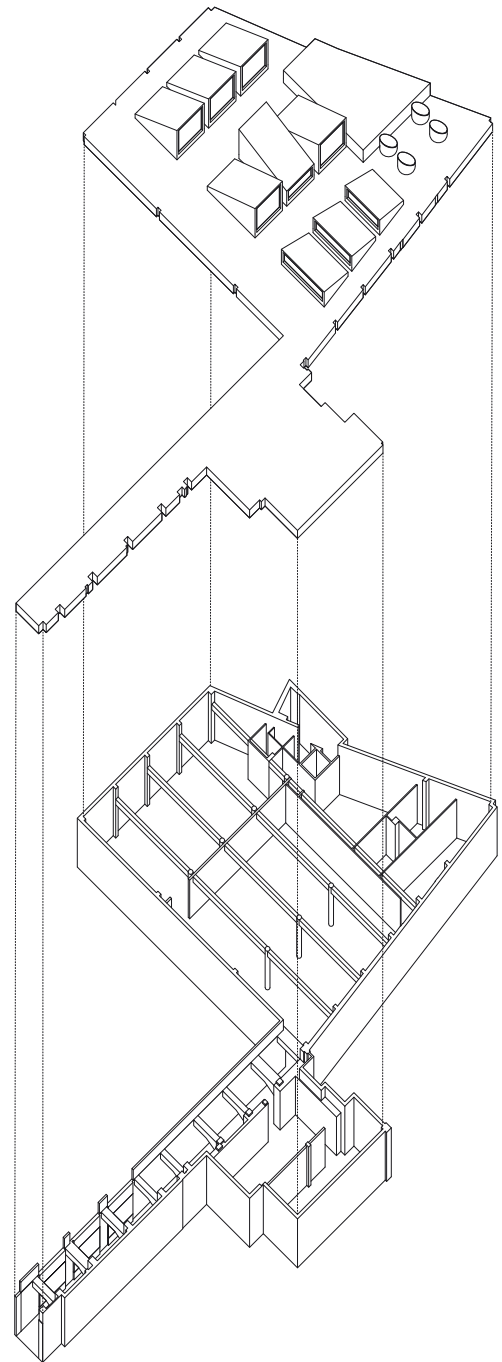

ES/Un antiguo almacén ocupa el corazón de una manzana del ensanche de Bilbao al que se accede por un túnel que atraviesa las crujeas residenciales. Allí se despliega un programa formado por dependencias para el almacenaje y manejo de obras de arte, áreas administrativas y de reunión, espacios para la experimentación y proyectos específicos; y una gran sala central que es el centro del programa. La arquitectura se acoge a lo que le ofrecen unos pocos materiales –estructuras vistas de hormigón, pavimentos industriales continuos, paredes blancas levitando sobre zócalos rehundidos, algunos muebles- para construir los ingredientes elementales de un espacio expositivo –suelos, paredes y techos- en el que se otorga a las obras de arte la responsabilidad de cualificarlo. La reinterpretación del sistema original de lucernarios genera una serie de dispositivos captadores de luz a modo de periscopios a través de los cuales redescubrir el paisaje del ensanche en el que se incrusta la galería. Sus volúmenes generan en la cubierta de la nave un nuevo paisaje industrial regalado a la ciudad que enhebra el pasado, el presente y el futuro de un lugar.

ENG/A former warehouse occupies the interior of a city block in the ensanche, with its access through a tunnel passing under the perimeter residential structures. The following program has been organized in this existing space: areas for storage and handling of artwork, administrative areas and meeting rooms, spaces for experimentation and specific projects and a large central space that is the focus of the project. The architecture adopts a limited number of materials –exposed concrete structures, continuous industrial paving, white walls levitating over recessed wall bases, and some furnishings- to construct the elemental ingredients of an exhibition space. The reinterpretation of the original system of skylights generates a series of periscope-like light-capturing devices, through which the landscape of the ensanche, in which the gallery is embedded, can be rediscovered. These volumes generate a new industrial landscape on the roof of the gallery, a gift to the city that threads through the past, the present and the future of this place.

Infill

ES/Las inserciones, los elementos que rellenan los espacios ya construidos aparecen cada vez con mayor intención. Buena parte de las obras seleccionadas podrían estar dentro de esta categoría. Son elementos sin una autonomía plena, que requieren de otros ya construidos. Inserciones que complementan lo construido y que nunca lo tapan, con pequeñas proporciones en relación a lo existente y que sin embargo alteran el conjunto de una forma notable, consiguiendo reconfigurarlo.

ENG/Infill, elements that fill already built spaces, increasingly appear with greater intentionality. A significant share of the selected projects could be considered to fall within this category. These elements are without complete autonomy, as they require other, previously built elements in order to exist. Infill that complements the existing construction and never conceals it, with small proportions relative to the previously built elements, but which nonetheless significantly alters the ensemble, achieving a reconfiguration of the whole.

**Casa en Tebra
Single family house in Tebra**

Guadalupe Piñera Manso, Jesus Irisarri Castro

Atrio Relais Châteaux

Mansilla + Tuñón. Luis Moreno
Mansilla, Emilio Tuñón Álvarez

**Sede de la Denominación de Origen
Ribera del Duero**

"Denominación de Origen" Ribera del Duero Headquarters
Barozzi/Veiga. Fabrizio Barozzi, Alberto Veiga

**Dos viviendas en Oropesa
Two Houses in Oropesa**

Paredes Pedrosa arquitectos. Ángela García de Paredes, Ignacio Pedrosa

**Museo de Bellas Artes de Asturias
Fine Arts Museum of Asturias**

Francisco Mangado

Edificio perimetral y adecuación del entorno del Templo Romano de Diana

Perimeter Building and Urban Space Surrounding the Temple of Diana

José María Sánchez García

**Casa en Tebra
Single family house in Tebra**

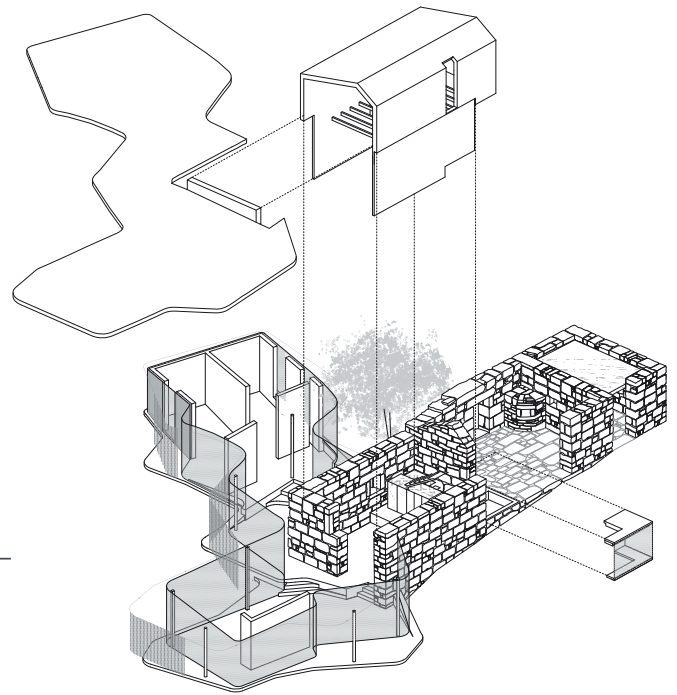

2006-2011

Tomiño, Pontevedra

Guadalupe Piñera Manso
Jesus Irisarri Castro

ES/El carácter previo de los espacios de la ruina, mas introvertidos, aportan al espacio doméstico los momentos más íntimos y contrastados con el exterior, así como patios abiertos cuando los muros y el proceso de ruina los habían generado. Un continuo de espacios intermedios de nueva construcción juntan su diverso estado de conservación y el carácter que les da su posición-orientación, para ofrecer al proyecto espacios complementarios. Se explora la generación de diversos sistemas de filtro de control, climático, lumínico o de privacidad, como un sistema de articulaciones que conectan paisajes y momentos. Los restos de la edificación existente se tratan como ruina consolidada con muros y losas de hormigón que evocan el volumen original, enfatizando el carácter cerrado de construcción antigua. Las zonas más privadas se disponen con cierta independencia en los extremos y entre ellos se envuelve un espacio continuo que se adapta a la topografía.

ENG/The prior character of the spaces in the ruins was more introverted and brings the most intimate moments to the domestic spaces, and the ones that contrast most with the exterior, like the open courtyards that were generated by the walls and the process of the ruin. A continuum of intermediate spaces of new construction joins their diverse states of conservation and the character of their position-orientation, bringing complementary spaces to the project. The generation of different filters for control, climate, light and privacy is explored, like a system of articulations connecting landscapes and moments. The remains of the existing building are treated like a consolidated ruin, with concrete walls and slabs that evoke the original volume, emphasizing the closed character of the former structure. The most private areas have a certain independence at their extremes, and between them they envelope a continuous space that adapts to the topography.

Atrio Relais Châteaux

2005-2013

Cáceres

Mansilla + Tuñón

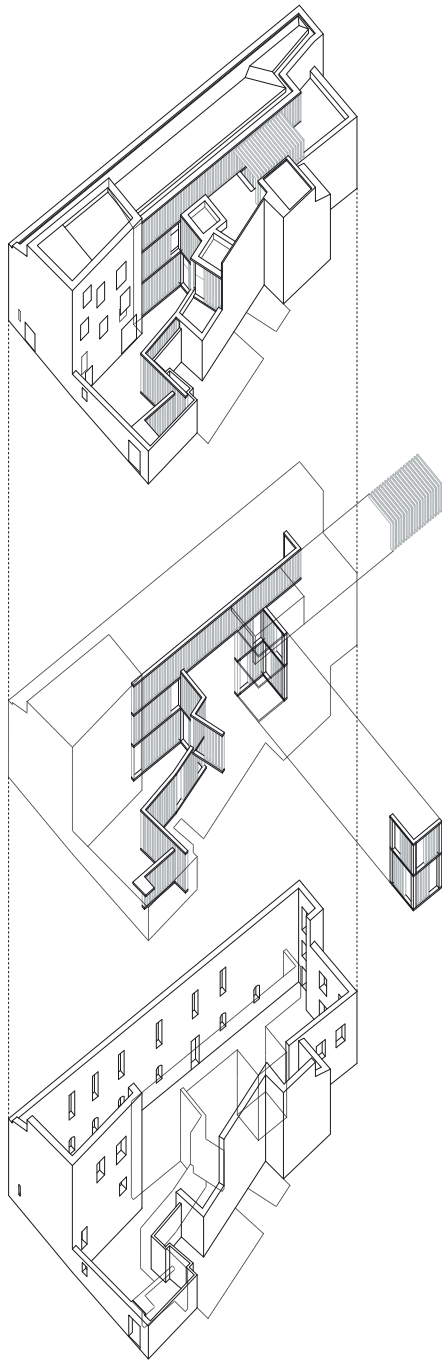

ES/Dentro del recinto histórico de la ciudad de Cáceres, el conjunto sobre el que se ha construido la nueva edificación estaba integrado por dos construcciones existentes de muy diverso carácter. Sobre estas dos estructuras, bastante degradadas por la falta de uso durante años, la nueva construcción se acomoda como un cangrejo ermitaño dentro de una concha sin vida. De tal modo que el nuevo uso re-vitaliza y re-habilita las construcciones, haciendo convivir arquitectura contemporánea con un entorno histórico, desde el respeto y la dignidad. La nueva edificación alberga dos actividades complementarias: la nueva sede del restaurante Atrio, y un pequeño hotel Relais-Châteaux con catorce habitaciones. El nuevo organismo funcional se acopla a las irregularidades del perímetro de las edificaciones existentes, y se manifiesta al exterior, en el ajardinado patio interior, mediante el tejido de un tapiz de esbeltos pilares de hormigón blanco.

ENG/Located in the medieval quarter of Cáceres, the compound onto which the new project was added consisted of two very different constructions; both quite dilapidated by years of disuse. The new building adapts to the existing structures like a hermit crab taking up residence inside an abandoned shell. The old structures are revitalized and rehabilitated by the new uses, and in turn, the contemporary architecture dwells harmoniously within its historic surroundings: a respectful and dignified coexistence. The resulting building accommodates two complementary activities: the new home of the Atrio restaurant and a small Relais-Châteaux hotel with fourteen guestrooms. This new functional organism conforms to the irregularities it encounters along the perimeter of the existing buildings, revealing itself on the exterior only within the landscaped courtyard as a fabric of slender white concrete columns.

Sede de la Denominación de Origen Ribera del Duero "Denominación de Origen" Ribera del Duero Headquarters

2006-2008

Roa, Burgos

Barozzi/Veiga

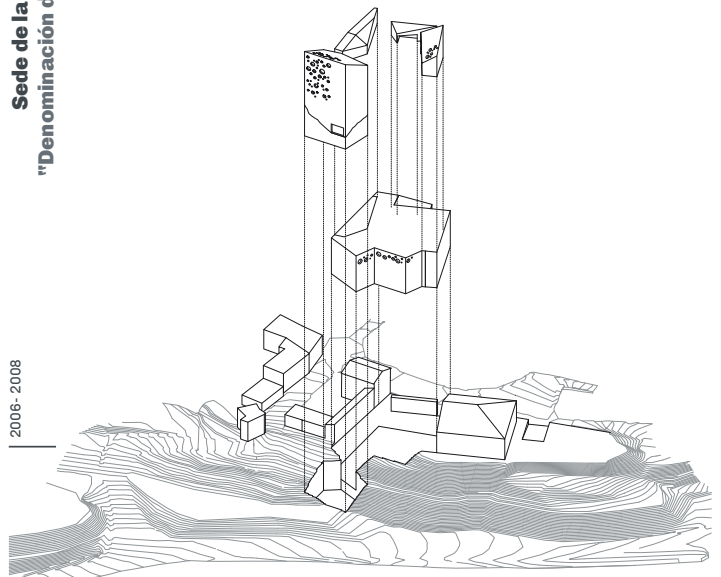

ES/La condición fundamental del proyecto se encuentra en el espacio fronterizo donde se sitúa el edificio, junto a la antigua muralla y en el límite de Roa de Duero, entre lo artificial y lo natural, entre lo urbano y el paisaje. El programa del edificio, destinado a albergar la sede del Consejo Regulador Ribera del Duero, contiene usos de oficinas, áreas representativas y un pequeño auditorio, espacios de un edificio que gira fundamentalmente en torno a la idea de espacio público. En Roa, el proyecto materializado con sillares de piedra local y concebido como un elemento grave y de gran masa refuerza la idea de un edificio anti-moderno, un edificio sin durabilidad limitada construido con un material que va mutando y alterándose con el paso del tiempo. La relación entre el edificio y las trazas históricas del lugar desvela una realidad que explica lo específico del contexto y que lo revaloriza. Una nueva realidad fruto de una serie de factores improbables e inesperados.

ENG/The fundamental condition of this project is the edge, next to the historic rampart where the building is sited and at the limit of Roa de Duero, between the artificial and the natural, the urban and the rural landscape. The building program, intended to house the headquarters of the Consejo Regulador (Regulatory Board) of the Ribera del Duero wine region, includes offices, emblematic spaces and a small auditorium; uses that revolve around the idea of public space. The project is built in Roa with local stone masonry. It is conceived of as a solemn, massive element, reinforcing the idea of an anti-modern building, a building of unlimited durability, built with a material that mutates and changes with the passage of time. The relation between the building and the historical traces of the place reveal a reality that explains and revalues the specific context. A new reality, the fruit of a series of improbable and unexpected factors.

**Ribera del Duero Headquarters
Two Houses in Oropesa**

2011-2015

Oropesa, Toledo

Paredes Pedrosa arquitectos

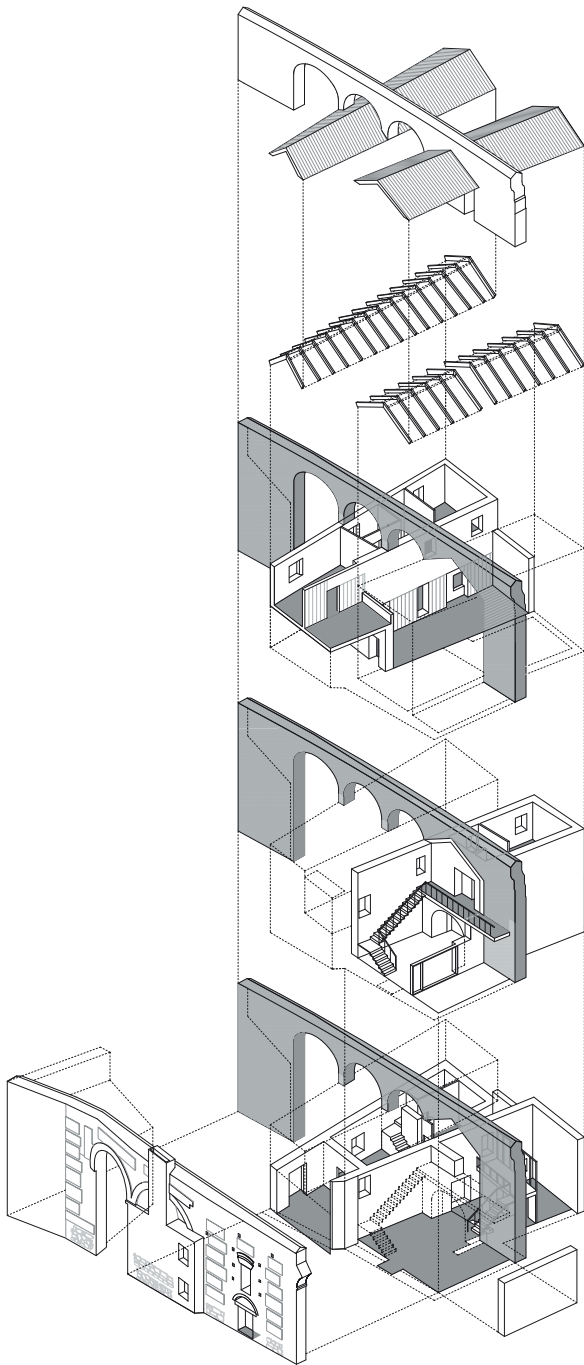

ES/Oropesa es conocida por su castillo, construido en 1402 como residencia de una familia de nobles de Toledo, que acometieron la construcción de una conexión aérea inconclusa entre el castillo y la Iglesia de Nuestra señora de la Asunción, apoyada sobre arcos y muros que atraviesan la ciudad, en los que se incrustan las viviendas. Éstas eran pequeñas y se encontraban muy divididas entre varias dependencias en ruinas, compartiendo dos patios detrás de una fachada, atravesada por amplios arcos de ladrillo. El proyecto abre un patio grieta en su interior, largo y estrecho, que ordena a ambos lados las dos viviendas desiguales para dos hermanos. Las cubiertas se desmontaron y rehicieron un metro más altas reusando las tejas. Las dos naves quedan engarzadas entre sí con los dos poderosos muros de arcos de ladrillo protegidos patrimonialmente.

ENG/Oropesa is known for its castle, built in 1402 as the residence for a noble family from Toledo, who undertook the construction of an unfinished aerial connection between the castle and the Nuestra señora de la Asunción church. The structure is supported by arches and walls that cut across the city, and in which these houses are embedded. The houses were small, with many divisions, and in ruins. They had two shared courtyards behind one of the facades, with wide brick arches crossing them. The project opens a long, narrow courtyard/crack, which defines two asymmetrical houses on either side, built for two siblings. The roofs were dismantled and rebuilt a meter higher, reusing the clay roof tiles. The two structures are linked together by the two powerful brick arches, which are protected as historical monuments.

**Museo de Bellas Artes de Asturias
Fine Arts Museum of Asturias**

2006-2014

Oviedo, Asturias

Francisco Mangado

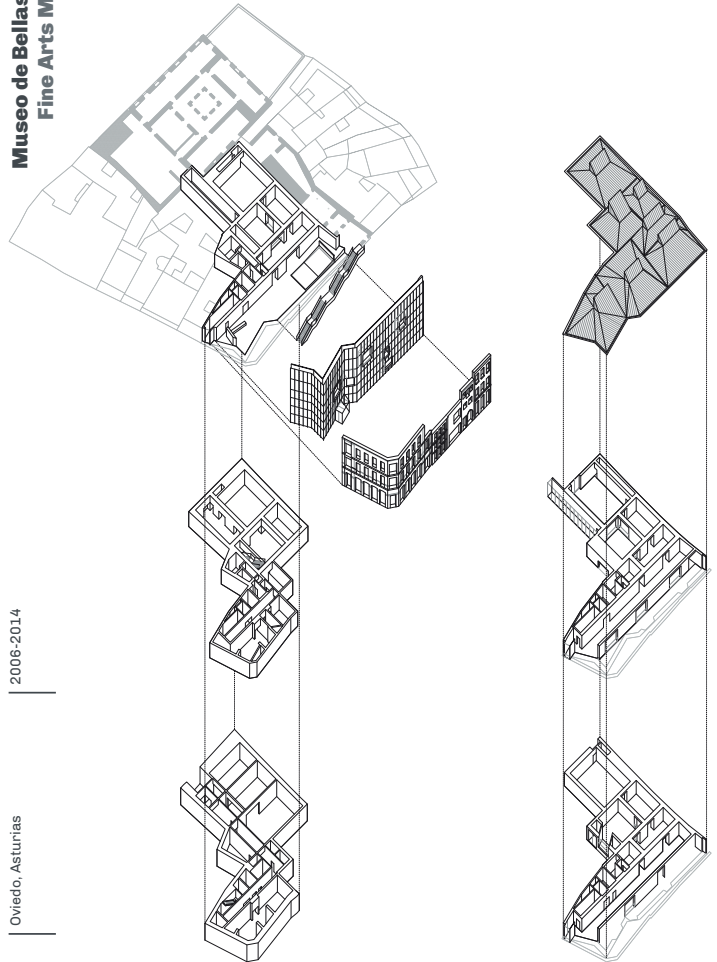

ES/La nueva extensión del Museo de Bellas Artes de Asturias, forma parte de un conjunto urbano que, en sucesivas ampliaciones, ha ido dando cabida a lo que hoy es una de las mejores colecciones de arte de España. Antes de la ampliación, la pieza arquitectónica más importante que albergaba el museo era el Palacio de Velarde, palacio renacentista de gran factura que no obstante quedaba oculto en uno de sus lados por una desafortunada nueva construcción realizada en los años 70, construcción que esperamos será demolida en el momento de ejecutar la segunda fase del proyecto de ampliación. La propuesta de ampliación, como es lógico, parte del análisis del conjunto del museo como un todo, incluyendo los edificios existentes así como las dos fases de ampliación. Un nuevo edificio que se adapta a la estructura de la trama urbana existente y que se sitúa detrás de la fachada histórica, generando una tensión urbana, una relación de gran intensidad arquitectónica en el espacio situado entre ambas construcciones.

ENG/The new addition to the Fine Arts Museum of Asturias is part of an urban complex which, through its successive enlargements, has been making room for what is now one of the best art collections in Spain. Before this addition the museum's most important architectural piece was the Palace of Velarde, a superb renaissance palace, which was hidden on one side by an unfortunate new building from the 1970s, a construction that hopefully will be demolished when the second phase of the expansion project is built. The proposed addition, as is logical, is part of an analysis of the whole museum, including existing buildings as well as the two phases of the expansion. The project proposes a new building built behind the historic facade, which adapts to the structure of the existing urban fabric, generating a relationship of urban tension and great architectural intensity in the space between the two constructions.

Edificio perimetral y adecuación del entorno del Templo de Diana
Perimeter Building and Urban Space Surrounding the Temple of Diana

2005 - 2011

Mérida

José María Sánchez García

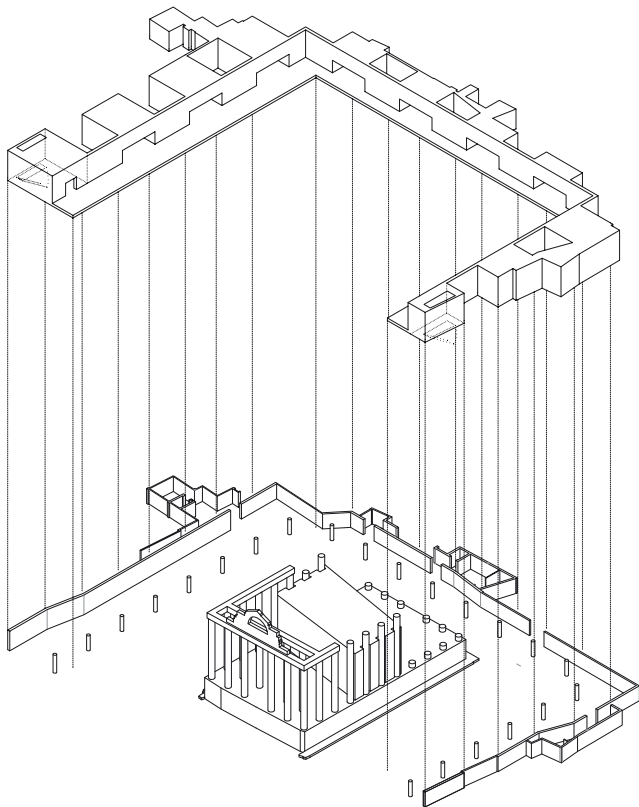

ES/El proyecto recupera el entorno del Templo de Diana en Mérida, que constituía el antiguo foro o centro de la ciudad en época romana. Junto al equipo de arqueólogos se definieron las reglas y pautas de actuación llegando a una sintaxis para el proyecto capaz de absorber todas las irregularidades y las modificaciones fruto de los hallazgos arqueológicos. Para recuperar la traza de época romana, la estructura perimetral se coloca en el borde del solar. De este modo se recupera el vacío existente en época romana respetando los elementos arqueológicos que constituyen el antiguo espacio sacro. El proyecto se resuelve mediante una pieza perimetral en forma de "L" que cose el borde con la ciudad y libera una gran plaza alrededor del templo. De este modo, el proyecto más que un edificio es una estructura capaz de generar un nuevo estrato de ciudad cargado de programa. A la vez, proyecta una gran sombra sobre la plaza.

ENG/This project reclaims and redefines the area surrounding the Temple of Diana in Merida, which was the ancient forum, or centre, of the Roman city. Working together with the team of archaeologists a set of rules and guidelines for intervention were defined, which helped develop syntax for the project capable of absorbing the irregularities and modifications uncovered by the archaeological excavations. To restore the outline of the Roman space, a perimeter structure was built along the edge of the site. This permits the recovery of the open plaza that existed in the Roman era, while respecting the archaeological elements that defined the ancient sacred space. The design takes the form of an "L" that stitches together the limit with the current city fabric and liberates a large area around the temple. Therefore, more than a building, the project is a structure that is capable of generating a new urban stratum, filled with program. At the same time, the structure casts a long shadow over the plaza.

Naked

ES/Arquitecturas que se muestran desnudas, sin acabar de completarse. La belleza de la obra inconclusa, de la que exhibe las técnicas y los materiales que hoy no pueden conseguirse. La arquitectura que muestra la sinceridad de las cosas, sin llegar a tapar todo por la búsqueda pretérita de la limpieza que envolvía de forma anodina elemento construido.

ENG/Arquitectures that are displayed nude, incomplete. The beauty of the inconclusive construction, which exhibits techniques and materials that can no longer be attained. Architecture that demonstrates the sincerity of things, without concealing them with the past's search for purity that innocuously enveloped the constructed element.

Casa OE
OE House

Fake Industries Architectural Agonism.
 Cristina Goberna, Urtzi Grau + aixopluc
 David Tapias

Pabellón de San Lucas
San Lucas Pavilion

FRPO Rodriguez & Oriol Arquitectos.
 Pablo Oriol, Fernando Rodríguez

Piscina en Maceda
Swimming Pool in Maceda

trespes.arquitectos. Alberte Pérez Rodríguez, Carlos Mosquera del Palacio, Enrique Iglesias Lima

Escuela en La Milagrosa
School in La Milagrosa

Pereda Pérez Arquitectos. Carlos Pereda Iglesias, Óscar Pérez Silanes

Punto de información de Glòries
Glòries Information Point

peris+toral.arquitectes. Marta Peris Eugenio, José Manuel Toral, Izaskun González

Casa OE
OE House

2010-2015

Alforja, Tarragona

Fake Industries Architectural
Agonism + aixopluc

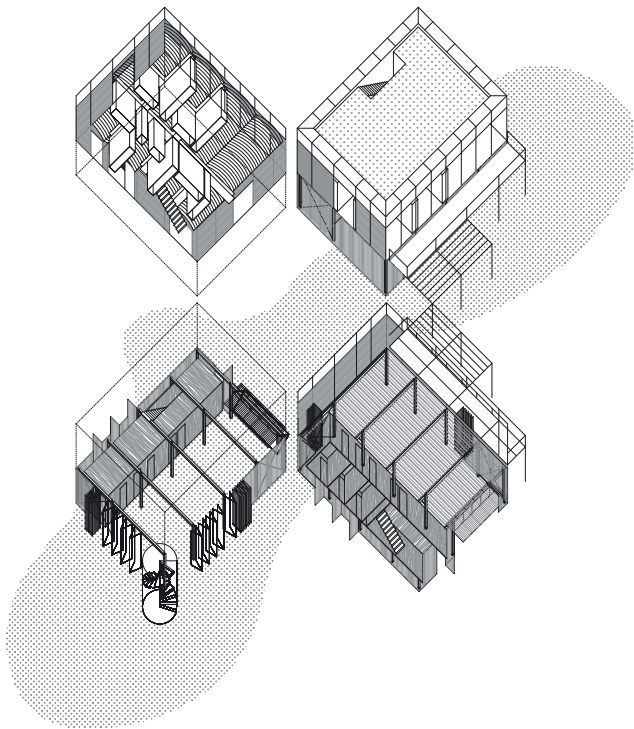

ES/La casa OE es un montaje. Los clientes querían una casa doble, para poder trasladarse de una mitad a la otra según su estado de ánimo, se le propuso reutilizar dos modelos de domesticidad de sobra conocidos: el espacio abierto de las Case Study Houses para los placeres hedonísticos de los meses cálidos, cubierto por los interiores existencialistas de la Maison Jaoul de Le Corbusier para los meses ventosos en la sierra de la Mussara. Se hizo literalmente. El proyecto partió de una investigación tipológica sobre las construcciones rurales del Camp y la invención de una membrana estacional reconfigurable según los cambios del tiempo. Aprendiendo de construcciones vecinas, se llegó a un cruce entre un almacén agrícola y un mas. La casa trasciende sus dos usos esquizofrénicos hacia múltiples ambientes según el tiempo que hace, y el estado de ánimo de sus habitantes. Los OE, que vivían justo enfrente, pasaban todas las tardes en la obra.

ENG/OE house is a montage. The clients wanted a double house, which permitted them to move from one half to the other depending on their mood. The architects proposed using two well-known models of domestic space: the open plan of the Case Study Houses for hedonistic pleasures in the warm summer months, covered by the existentialist interiors of Le Corbusier's Maison Jaoul for the windy months in the Sierra de la Mussara. This was accomplished literally. The departure points for the design were a typological investigation of local rural constructions and the invention of a seasonal membrane that could be reconfigured depending on changes in the weather. Learning from neighbouring constructions, the resulting building is a cross between an agricultural storehouse and a mas, or a Catalan farmhouse. The house transcends its two schizophrenic uses, creating multiple environments depending on the weather and the mood of its inhabitants. The OE, who lived across the street, spent every evening on the construction site.

Pabellón de San Lucas
San Lucas Pavilion

2013-2014

Madrid

FRPO Rodríguez & Onil
Arquitectos

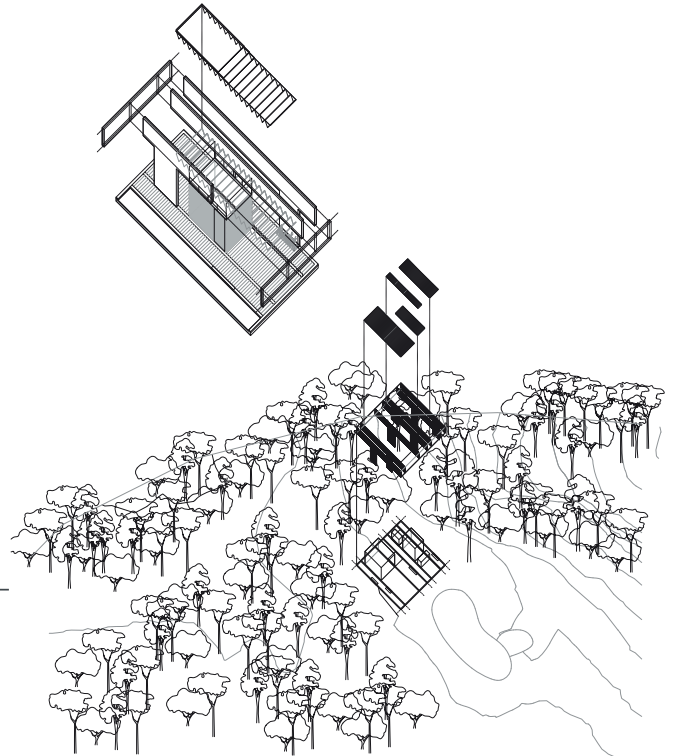

ES/La configuración final responde en buena medida a la rapidez de respuesta que fue necesario poner en práctica. Es así como se genera un sistema de proyecto que fuera por un lado lo suficientemente flexible para asumir los inevitables cambios que se iban a producir durante la obra, y por otro lado tuviera un carácter fuerte e inequívoco, de modo que la personalidad del edificio no quedaría a merced de las circunstancias posteriores. El pabellón acota un recinto de planta cuadrada de 11 por 11 metros en el límite entre un frondoso pinar y una cuidada pradera, sobre el mismo lugar en que se levantaba un antiguo pabellón de los años 50, demolido en 2011. El orden geométrico de este "campo" es heredero de otros proyectos realizados en el estudio con anterioridad. Se organiza en seis bandas paralelas a la dirección que lleva del bosque a la pradera, y se refleja en la solera que sirve de soporte para el suelo, que es agujereado en algunos puntos para permitir el crecimiento de la vegetación. Unas pequeñas cajas de ladrillo blanco, independientes de la estructura y reminiscencia de la antigua edificación, encierran los usos más específicos.

ENG/The final configuration of the pavilion responds largely to the quick response exercised during the project. A design system was generated that on the one hand would be sufficiently flexible to assume the inevitable changes that occur during construction and, on the other hand, would have a strong and unequivocal character, insuring that the personality of the building would not suffer due to changing circumstances in the future. The pavilion delimits a square area in plan measuring 11 by 11 meters, at the border between a dense copse of pines and a carefully groomed lawn, on the same site as a former pavilion from the 1950s, which was demolished in 2011. The geometric order of this "field" is heir to previous projects designed by this studio. The pavilion is organized into six strips, which are parallel to the axis that leads from the pines towards the lawn. This layout is reflected in the slab that supports the floor, which is perforated at points to permit plantings. Small white brick boxes, independent of the structure and reminiscent of the former building, house the more specific program functions.

Piscina en Maceda
Swimming Pool in Maceda

2014-2015

Maceda, Ourense

trespes arquitectos

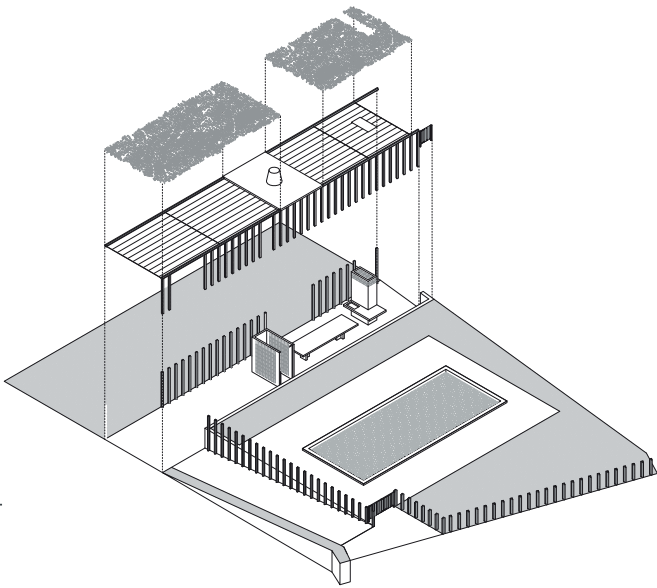

ES/La situación de la que se parte es un terreno irregular, quebrado en su línea media transversal, y en pendiente, que va perdiendo altura a medida que se acerca a la vivienda. Apoyándose en ese cambio de cota para relacionar/separar las dos partes del programa. En la plataforma superior, se instala la piscina. En la inferior se sitúan los anexos. Como el proyecto tenía que acoger distintas zonas este programa bipartito de doble pórtico+cambio de cota consigue un buen comportamiento climático para las distintos usos. En este aspecto cobran especial importancia el arbolado preexistente y el emparado nuevo que guarecen de los vientos y producen sombra en la zona de preparación y comida.

ENG/The site is irregular, with a break at its midpoint, which slopes down towards the house. This level change is used as a way to relate/separate the two parts of the program. The swimming pool is placed on the upper platform and the annexes are located on the lower platform. Since the design requirements included two distinct zones, the double portico+level change provides good climatic characteristics for both uses. In this aspect the existing trees and the new arbour are especially important, as they provide shelter from the wind and shade the dining and preparation areas.

Escuela en La Milagrosa
School in La Milagrosa

2009-2014

Pamplona

Pereda Pérez Arquitectos

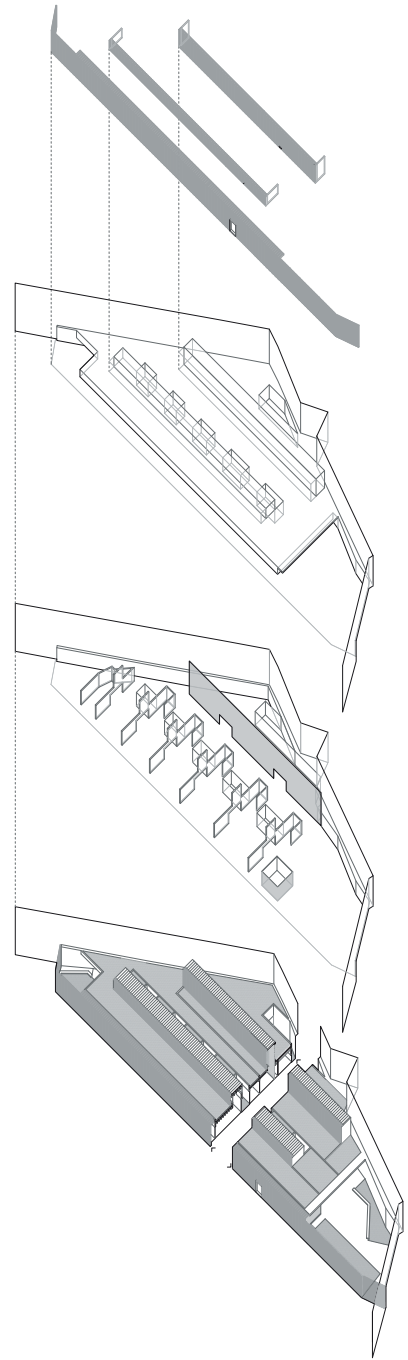

ES/El lugar es un condicionante principal, sin el cual no se podría entender este proyecto. Este se encuentra en el borde de un barrio periférico de Pamplona. Por las condiciones extremas de la parcela y del programa se pensó que se trataba de un ejercicio donde se debía imponer primero la razón y lógica en cuanto a la implantación de los usos del edificio y la prioritaria captación de luz natural ante cualquier otro planteamiento de mayor complejidad o exuberancia. El proyecto desde esta estrategia se reapropia de este lugar, evitando quedar dañado por la áspera dimensión estética del conjunto donde se sitúa. Su condición de zócalo medianil asume con naturalidad la presencia inacabada de las traseras de viviendas. Incorporando estas de forma indisoluble al paisaje de la propia edificación.

ENG/The main influence in this project is the site, without which it is impossible to understand the design. It is located at the edge of a peripheral neighbourhood in Pamplona. Given the extreme conditions of the surroundings and the program characteristics, two primary design goals were determined: the logic of where to locate the building program elements and the need to capture daylight, which took precedence over any other more complex or exuberant approach. With this strategy the project reappropriates the place, preventing the rough aesthetic of the surroundings from undermining the new building. Its condition as a base for the adjacent buildings unaffectedly assumes the presence of the unfinished rear facades of the housing blocks. As a result, the surrounding buildings are inextricably incorporated into the landscape of the new building.

Punto de información de Glories
Glories Information Point

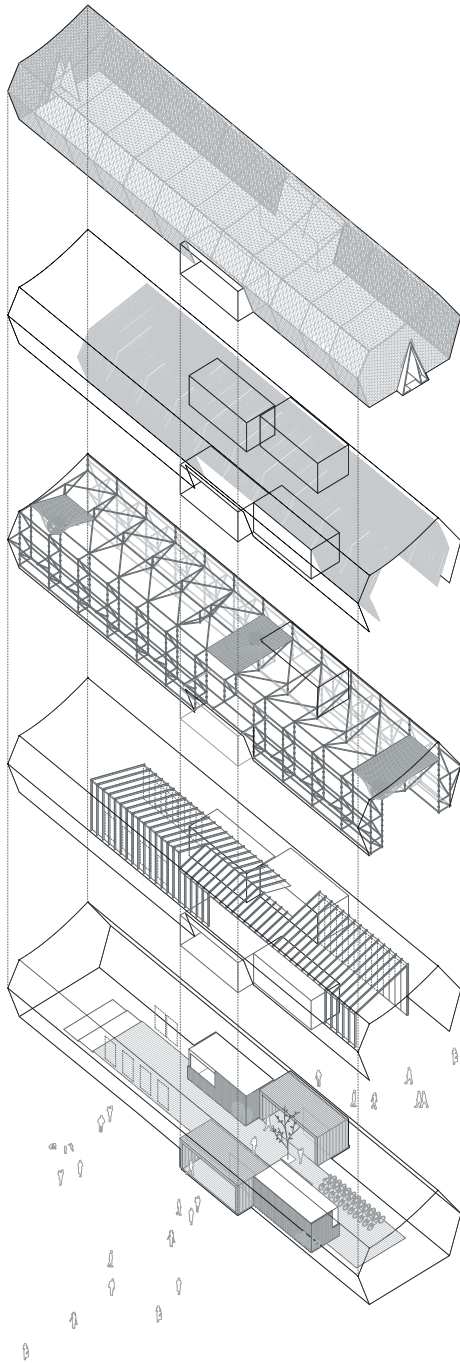

2014

Barcelona

peris+tonal.arquitectes

ES/El edificio temporal forma parte de la urbanización provisional de la plaza de las Glorias de Barcelona. El programa es un espacio de información, una zona de exposición sobre las obras de transformación de la plaza y un punto de alquiler de bicicletas. Ante la presencia de edificios vecinos de gran escala, se propone una pieza lineal que minimice su presencia mediante una envolvente que difumine su contorno, para que no compita sino que se funda en el entorno y que sea permeable al paso, a la mirada y al aire. Tres envolventes con funciones diferenciadas se combinan para definir un espesor que se hace especialmente visible de noche al colocar la fuente de luz artificial, a ras de suelo, entre la envolvente de policarbonato y la malla de sombreo. Ambas envolventes aprovechan la capacidad difusora del material, de manera que además de generar dos superficies radiantes, sobre todo, se logra iluminar el espacio intersticial. El vacío cobra presencia, a través de la luz, sumando la sucesión de envolventes en un todo: una aureola de luz.

ENG/The temporary building forms part of the provisional public space installed in the *plaza de las Glorias* of Barcelona. The program includes an information area, an exhibition space explaining the project for transforming the plaza and a bike rental service. Given the large-scale of the adjacent buildings, this project proposes a linear element with a building envelope that blurs its outline to minimize its presence. The intention is that the building doesn't compete, but rather melts into its surroundings and that it is permeable to transit, views and air. Three envelopes with differentiated functions are combined to form a certain depth, which is visible especially at night when an artificial light source is located at floor level between the polycarbonate layer and the shade netting. Both layers take advantage of the diffusion qualities of the material, and in addition to producing two radiant surfaces, the interstitial space is also illuminated. Through light, the void acquires presence, adding the successive envelopes together to form a whole: a halo of light.

Perching

ES/Hay arquitecturas que se posan sobre otras, que se construyen en lugares que no corresponden con la obra y que se sitúan de forma permanente sobre otras realidades construidas. Estas arquitecturas trasladadas ya no presentan aquellas grandes diferencias en las que se insertan, han dejado de estar cargadas de referencias a un futuro que se representaba con aproximaciones a vehículos de distinto tipo. Estas arquitecturas que se trasladan llegan a acuerdos más fáciles con los lugares en los que se sitúan.

ENG/There are architectures that perch on top of others, that are constructed in places where they don't belong and are located permanently on top of other built realities. These transplanted architectures no longer appear so different from the architectures into which they are inserted, they are no longer so charged with references to the future they represent like different types of vehicles. These moveable architectures more easily reach an agreement with the places where they are situated.

Casa Lude Lude House

Grupo Aranea. Francisco Leiva Ivorra, Martín López Robles

Pabellón de vivienda existente Pavilion for an Existing House

Flexo Arquitectura. Aixa del Rey García, Tomeu Ramis Frontera, Barbara Vich Arrom

Cyclopean House

Ensamble Studio. Antón García-Abril, Debora Mesa

Pier 57 Interim Project

Jose María de Churtichaga, Cayetana de la Quadra-Salcedo

Casa Lude
Lude House

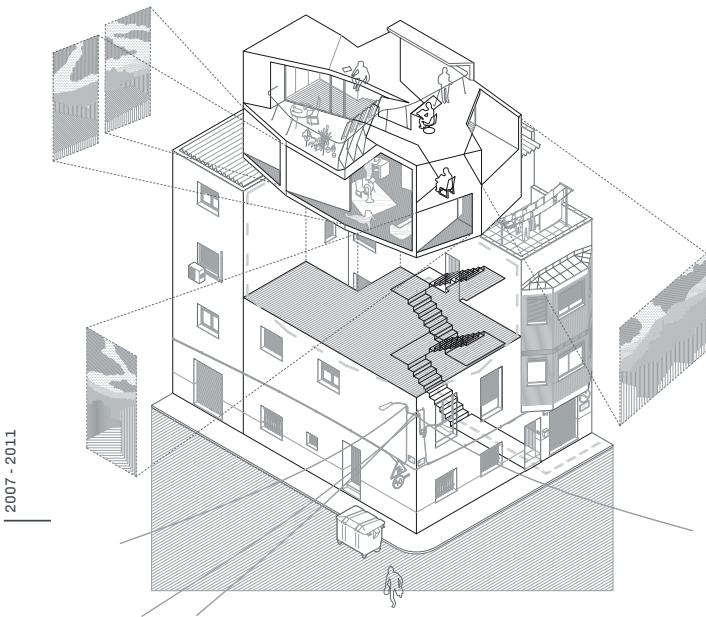

2007 - 2011

Cehegín, Murcia

Grupo Aranea

ES/Lude quería una casa en el centro tradicional del pueblo de Cehegín, sobre las viviendas de su madre y su hermana. La Casa Lude plantea una particular forma de relacionarse con su entorno próximo. Inmersa en un denso tejido urbano evita abrir huecos directamente en fachada, como hace el resto de sus vecinos, para dirigir su mirada a lo largo de las calles, permitiendo así vistas lejanas que se pierden en las cercanas Sierra de Burete (al Sur) y el Cabecico San Agustín (al Este). Aparentemente ajena a todo lo que la rodea, la Casa Lude tampoco pretende renunciar a lo másico y a la introversión de las construcciones tradicionales de la zona. Un complejo interior inundado de luz, que Lude llenará de música, donde se esconden todavía muchos secretos.

ENG/Lude wanted a house in the historic centre of the village of Cehegín, built on top of a building housing the apartments of his mother and his sister. The Lude house proposes a particular way to relate to its immediate surroundings. Immersed in a dense urban fabric, it avoids opening windows directly on the facade, like the neighbouring buildings, but instead focuses views down the narrow streets to the nearby mountains of the Sierra de Burete (to the south) and the Cabecico San Agustín (to the east). Although apparently alien to the buildings around it, the Lude house doesn't renounce the massive and introverted character of the local traditional architecture. The result is a complex, light-filled interior, which Lude will fill with music, and which still contains many secrets.

Pabellón de vivienda existente
Pavilion for an Existing House

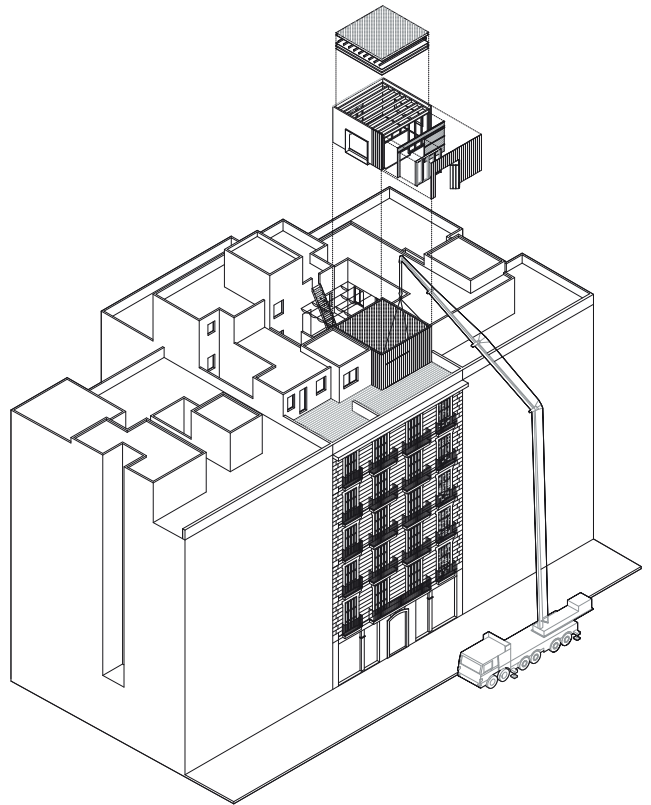

2013 - 2014

Barcelona

Flexo Arquitectura

ES/La propuesta pretende reflexionar sobre la necesidad de reactivar los espacios residuales que se encuentran en los terrados de gran parte de la ciudad de Barcelona, a través de mecanismos de bajo impacto que aprovechen la oportunidad que ofrecen las geometrías y materiales existentes (muros medianeros de carga, desniveles, orientaciones, etc), ofreciendo espacios versátiles y flexibles que no hipotequen los cambios en usos futuros. De este modo, el pabellón se proyecta como un entramado ligero de madera, que aprovecha las condiciones existentes en el terrado para definir un espacio versátil con entrada independiente de la vivienda que amplía y con los suministros necesarios para que pueda acoger distintos usos a lo largo del tiempo (vinculados o no a la vivienda existente); dormitorio, estudio, taller, sala de juegos, estar o cocina. El espacio proyectado permite un uso indefinido hasta la reforma completa de la vivienda original.

ENG/This proposal reflects on the need to reactivate residual spaces found on the roof terraces of a large part of the city of Barcelona. Available low-impact mechanisms take advantage of the opportunities offered by existing geometries and materials (load-bearing party walls, level changes, orientation, etc), offering versatile and flexible spaces that don't jeopardize future uses. With this in mind, the pavilion was designed with a lightweight wood frame structure that took advantage of the existing conditions of the terrace to define a versatile space with an independent entrance from the apartment to which it pertains. The pavilion includes all the services necessary for it to house different uses over time (related or unrelated to the existing apartment); bedroom, studio, workshop, playroom, living room or kitchen. The space is designed to permit its use indefinitely, until the renovation of the original apartment is completed.

Cyclopean House

2014 - 2016

Brookline, Massachusetts

Ensemble Studio

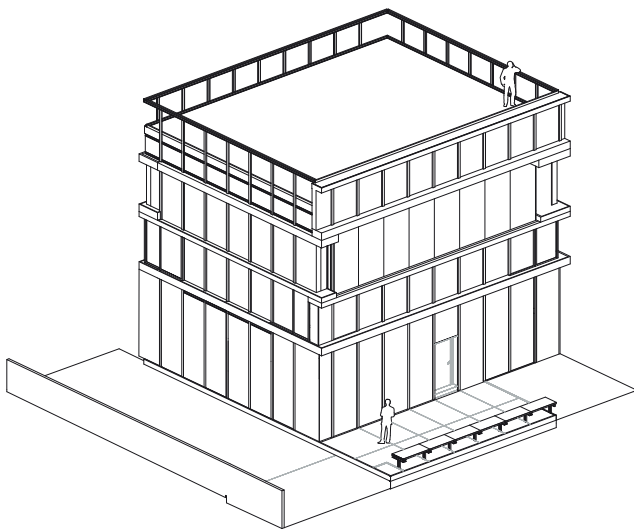

ES/La Casa Cicoléa es una casa sin terreno. Un kit de partes domésticas prefabricadas pensado para ocupar diferentes suelos. Cada parte resuelve estructura, cerramiento, instalaciones, acabados y mobiliario dentro de un gran elemento prefabricado cuyas dimensiones se ajustan a un contenedor marítimo o camión estándar, lo que permite su fácil transporte desde el lugar de fabricación - Madrid (España) - al lugar donde definitivamente descansa. La arquitectura ensamblada define una gran habitación de doble altura, un espacio vacío en el que estructura e infraestructura se concentran en el perímetro, mientras que el resto de la planta se libera para ser compartida por funciones distintas o compartimentada y transformada en el tiempo acorde a la vida de sus usuarios. Cada elemento prefabricado se especializa en una acción -cocinar, asearse, almacenar, estar, comer, dormir, trabajar, mirar-; juntos resuelven todas las actividades domésticas básicas y configuran un contenedor espeso que abraza el espacio para proporcionar confort térmico, privacidad, ventilación cruzada, luz natural y vistas diagonales.

ENG/The Cyclopean house is a house without a site. It is a kit of prefabricated domestic parts designed to occupy different locations. Each part has a purpose: structure, building envelope, mechanical services, finishes and cabinetwork, within the large prefabricated element. Dimensions of the pieces are adjusted to fit into a shipping container or a standard truck, permitting easy transport from their place of fabrication -Madrid (Spain)- to the place where they will be installed. This architectural assembly defines a large two-story room; an empty space in which the structure and infrastructures are concentrated at the perimeter, while the rest of the floor plan is free to be used for different functions or divided up and transformed over time depending on the lives of its inhabitants. Each prefabricated element is specialized in a different action -cooking, washing, storage, eating, sleeping, working or looking-; together they provides a space for all basic domestic activities and create a dense container that embraces the space to provide thermal comfort, privacy, cross-ventilation, natural light and diagonal views.

Pier 57 Interim Project

2013

New York

Jose Maria de Churtchaga
Cayetana de la Quadra-Salcedo

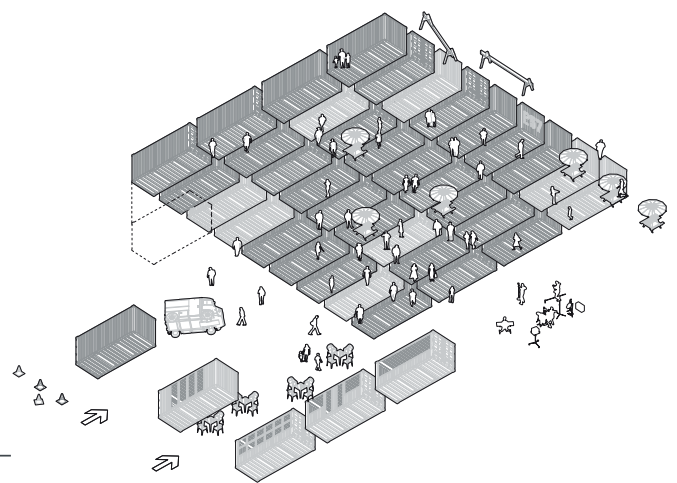

ES/En Aviation Pier el Pier 57, el futuro Superpier de New York una intervención con contenedores marítimos procedentes de España, colgados del techo como una alfombra mágica. Los contenedores con motores para que suban y bajen. Las distintas formas de transformación permiten acoger cientos de posibilidades de eventos. Una alfombra mágica de contenedores flotando, formado un techo colorido, un entramado de escenas posibles, un espacio que desafía la gravedad, un fondo o una escena una sola capa que resuelve todo.

ENG/At Aviation Pier on Pier 57, the future New York Superpier, there is an intervention with shipping containers from Spain hung from the ceiling like a magic carpet. The containers have motors so they can be raised and lowered. The different ways they can be transformed allows hundred of different types of events to be held here. A magic carpet of floating shipping containers forms a colourful ceiling, a grid of possible scenarios, a space that defies gravity with a single layer backdrop that resolves everything.

Reassignments

ES/En España la necesidad siempre ha obligado a modificar las formas de uso habituales de los materiales o de las técnicas. La escasez de recursos obliga a una inventiva que se salta la norma de lo establecido. Alejandro de la Sota se recreaba en estas modificaciones, pero antes también lo hacían Antoni Gaudí, Josep María Jujol o Antonio Palacios entre otros muchos. Un buen número de proyectos seleccionados cuestiona el uso establecido para los materiales y altera su posición habitual, sus dimensiones, sus enlaces o sus usos.

ENG/In Spain necessity has always propelled the modification of typical uses of materials and technologies. The scarcity of resources is an impulse for inventions that break the established rules. Alejandro de la Sota played with these modifications and before him Antoni Gaudí, Josep María Jujol and Antonio Palacios, among many others. A good number of the selected projects question the established uses of materials and alter their typical position, dimensions, connections and uses.

Casa 1014 **House 1014**

Harquitectes. David Lorente, Josep Ricart, Xavier Ros, Roger Tudó

Matadero Madrid, Nave 8b **Matadero Madrid, Building 8b**

Arturo Franco

Nuevo acceso al centro histórico de Gironella **New Access to the Historic Centre of Gironella**

Carles Enrich arquitectura + urbanismo

Cementerio del Grao **Grao Cemetery**

Inés García Clariana

Can Jordi i n'Àfrica **Jordi and Africa's House**

TEd'A arquitectes. Jaume Mayol, Irene Pérez

Casa en Gaüses **House in Gaüses**

Anna & Eugeni Bach

Hàbitat Almacén **Habitat storehouse**

Ferran Grau Valldosera, Nicola Regusci, Xavier Bustos Serrat

Auzo Factory Irazábal-Matiko

Suárez Santas Arquitectos. Asier Santas Torres y Luis Suárez Mansilla

Casa 1014 **House 1014**

2010-2014

Granollers, Barcelona

Harquitectes

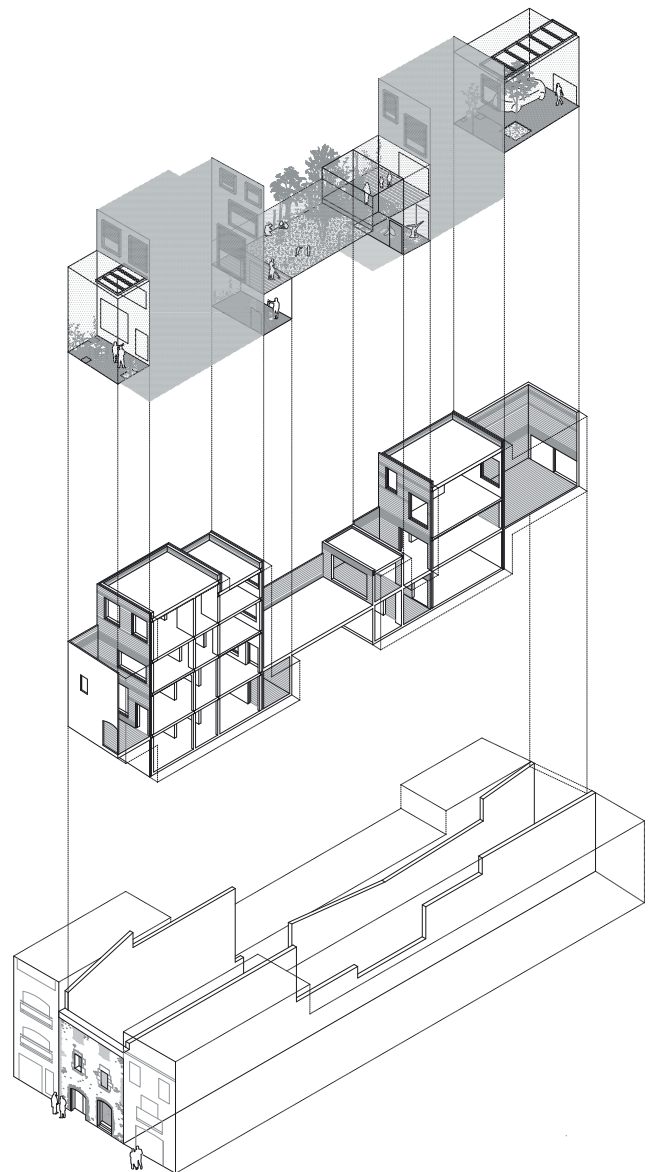

ES/Una parcela entre medianeras de 6,5 metros de ancho y muy larga que tiene acceso desde dos calles del centro histórico de Granollers. De la construcción existente, que se hallaba en estado ruinoso, solo se ha podido conservar la fachada a la calle principal que se mantenía en buen estado y tenía un cierto interés patrimonial. Los clientes querían diferenciar claramente dos zonas dentro de la casa: una área más doméstica donde se tenía que desarrollar la vida más familiar y una segunda área de funcionamiento independiente que tenía que servir tanto para tener un espacio de estar más aislado y tranquilo en el día a día, así como para recibir visitas o organizar comidas colectivas en situaciones más esporádicas. La secuencia de espacios intenta crear una cierta ambigüedad sobre qué es interior y qué es exterior, pero a la vez los espacios exteriores se diferencian intencionadamente intensificando la vegetación y la cerámica sin revestir que, con su presencia más matérica y natural, consigue crear unas atmósferas menos domesticadas, construye paisajes en una parcela sin vistas.

ENG/ The site is 6.5 metres wide and very long, between two party walls, with access from two streets in the historic centre of Granollers. The existing construction was in a state of ruin; only the main street facade was preserved, as it was fairly sound and had certain historic value. The clients wanted to clearly differentiate two zones in the house: a domestic area for family life and a second area that could function independently, serving both as a more isolated and calm space as well as to receive guests or sporadically organize large communal meals. The sequence of spaces tries to create a certain ambiguity between interior and exterior, however, the exterior spaces are intentionally differentiated by more intensive vegetation and the use of unclad clay brick. The brick, with its more material and natural presence, creates a less domestic atmosphere and helps construct landscapes in this site without views. The organization of the materials and spaces tries to prioritize optimal passive behaviour, starting with the improved climate of the intermediate courtyards that reduces energy demand in the directly related spaces.

Matadero Madrid, Nave 8b
Matadero Madrid, Building 8b

2009

Madrid

Arturo Franco

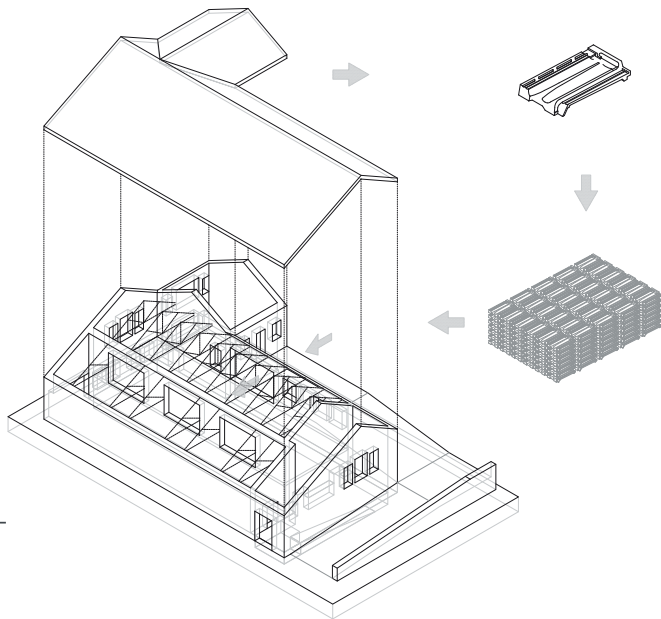

ES/En una pequeña nave del antiguo matadero de Madrid, la nave 8 B, se han retirado las tejas de una cubierta en mal estado, se han apilado y se han introducido dentro para resolver una necesidad. La nave 8 B será el espacio destinado a la gestión administrativa. Una pequeña zona de trabajo, un almacén y un espacio polivalente para charlas o presentaciones. Una nave menor pero de gran interés espacial. Es una intervención que pretende respetar una configuración espacial válida, sin adulterarla. Es una prueba. Este proyecto deshace algunos caminos recorridos, pretende alcanzar puntos de encuentro. Los elementos industriales, inertes, se entienden de otra manera, descontextualizados y colocados desde la imprevisibilidad del trabajo manual. Se utilizan las tejas de otra forma. Este proyecto pretende entender la arquitectura como una experiencia intelectual, cultural, ética.

ENG/In Building 8 B, a small building within the former slaughterhouse complex in Madrid, the clay roof tiles have been removed from a roof that needed to be replaced and stacked up inside of the space to solve a problem. Building 8 B is programmed to be an administrative space, with a small work space, a storage area and a multipurpose space for talks or presentations. It is a small building, but spatially very interesting. This intervention aims to respect a valid spatial configuration, with no adulteration. It is a test. This project retraces some paths that were taken, trying to find meeting points. The inert industrial elements are understood differently, decontextualized and installed with the unpredictability of manual labour. The tiles are used in another way. This project tries to understand architecture as an intellectual, cultural and ethical experience.

Hàbitat Almacén
Habitat Storehouse

2013-2015

Gironella, Barcelona

Carles Enrich arquitectura
 + urbanismo

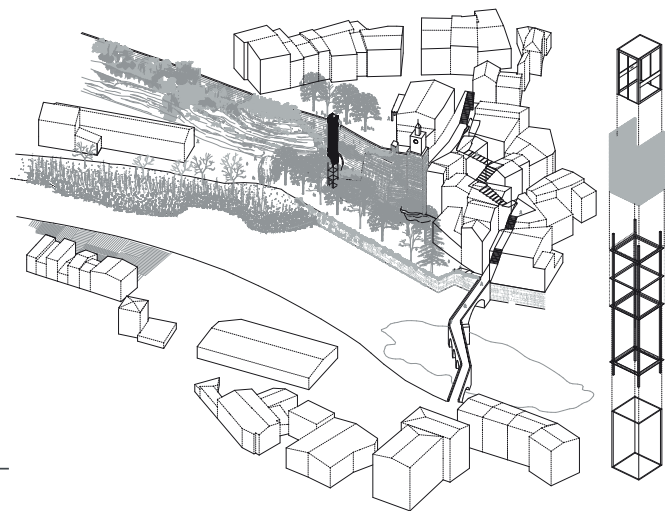

ES/Gironella es un municipio que ha crecido en las últimas décadas dividido por el río Llobregat. El centro histórico se encuentra en la cima de una colina de 20 metros a la orilla derecha del río mientras que la parte moderna se ha situado al otro lado. La propuesta consiste en la inserción de un ascensor para mejorar la accesibilidad al casco antiguo y potenciar la conectividad urbana entre las dos partes del pueblo, dinamizando el uso del centro histórico y evitando la exclusión social. La elección y disposición del material viene dada por criterios de relación con las naves industriales, pero también por criterios de economía (bajo coste, facilidad de ejecución y nulo mantenimiento), criterios climáticos (protección solar de la cabina, ventilación de la caja) y, al mismo tiempo, la posibilidad de disponer de una entrada de luz indirecta.

ENG/Gironella is a town that has grown in the past few decades divided by the Llobregat River. The historic centre is on the top of a hill some 20 metres from the right bank of the river, while the modern part of the town is located on the other bank. This project proposes the insertion of an elevator to improve accessibility to the old town and promote the urban connection between the two parts of the town, encouraging the use of the historic centre and preventing the risk of social exclusion. The selection and placement of materials was determined by a set of criteria related to industrial buildings, economic concerns (low cost, ease of installation and zero maintenance), climatic considerations (sun protection for the elevator cab, ventilation of the shaft) and the possibility to create an entry for indirect light.

Cementerio del Grao
Grao Cemetery

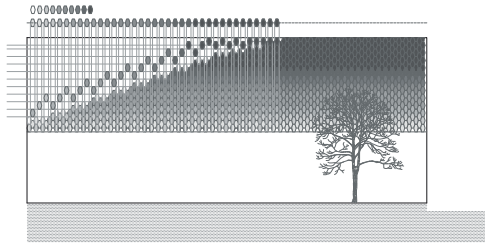

2012

El Grao, Valencia

Inés García Clariana

ES/El cementerio está emplazado como colofón final de muchos de los procesos inacabados de la ciudad de Valencia; final de la *Avenida de Francia*, final de las actuaciones del antiguo cauce y colindando con otra ciudad (de Artes y Ciencias). En este espacio sin acabar de definirse se realiza una sencilla actuación que remata tanto el elemento construido como que le dota de identidad y unidad con la sencilla operación de colocar un revestimiento cerámico en distintos verdes.

ENG/The cemetery is sited as the end to many unfinished processes in the city of Valencia; the end of the *Avenida de Francia*, the end of the interventions in the former riverbed and abutting with another city (that of Arts and Sciences). In this undefined space a simple intervention is made, both providing a finish for a constructed element, as well as giving it an identity and unity with the simple operation of installing a ceramic cladding in different tones of green.

Can Jordi i n'Àfrica
Jordi and Africa's House

2010-2015

Montuiri, Mallorca

Ted'A arquitectes

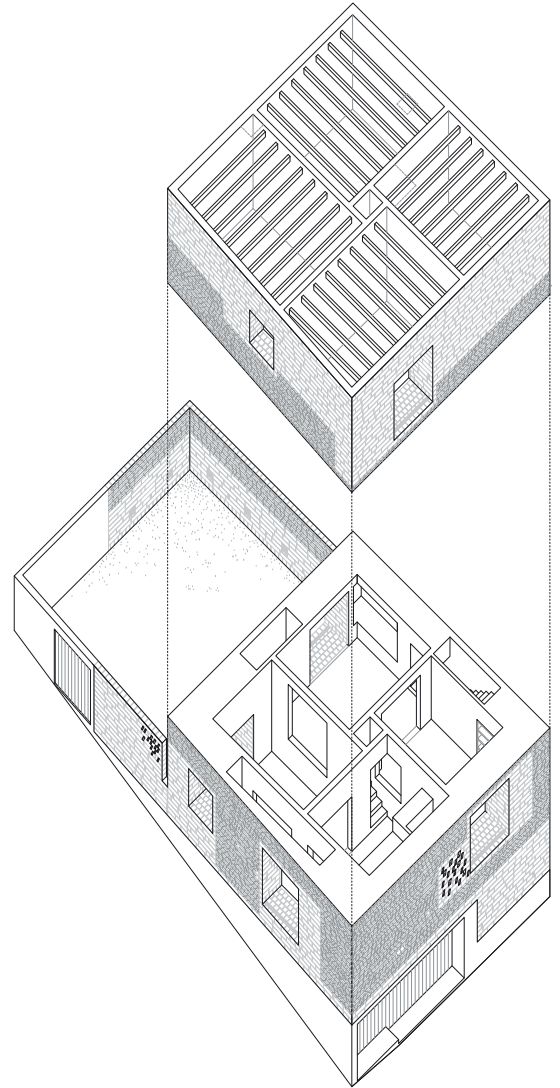

ES/La casa ocupa un solar en esquina, la propuesta se ordena de manera bidireccional. La casa no tiene una dirección dominante. La casa quiere mirar en todas direcciones, y a fin de que la estructura muraria protagonice el espacio, los servicios se colocan en el perímetro, configurando una fachada gruesa, liberando el centro de la planta y permitiendo relaciones visuales y de uso entre las estancias. La materialización de estos muros será fundamental para el proceso de obra. Existía en el solar una pequeña edificación de muros portantes de marés, una piedra arenisca local. El sentido común lleva a reutilizar estas piezas. La estrategia ya está servida. Texturizarán y caracterizarán la fachada, una textura que con el paso de los años absorberá la patina añadida por el tiempo. Las viejas piezas de marés, por una cuestión de cantidad, se combinan con piezas nuevas. Las nuevas, sacadas de la misma cantera que las viejas, se utilizan en los puntos donde se necesita realizar una arista con mayor perfección: marcos de ventanas, remates de cubierta, etc.

ENG/The house occupies a corner site and is ordered in two directions. The house doesn't have a dominant direction. The house looks in all directions. In order for the structural walls to dominate the space, the mechanical systems are located along the perimeter, creating a thick facade, freeing up the centre of the plan and permitting visual and program connections between the spaces. The materialization of these walls is a fundamental part of the project. There was an existing structure on the site built with bearing walls of marés, a local sandstone. Common sense led to the reuse these elements. The strategy was served. The stone gives the facade its texture and character; a texture that with the passing years will absorb a patina added by time. The old pieces of stone, due to their limited number, were combined with new pieces. The new ones came from the same quarry and were used at points where it was necessary to build more precise edges: window frames, roof copings, etc.

Casa en Gaiüses
House in Gaiüses

2007

Gaiüses, Girona

Anna & Eugeni Bach

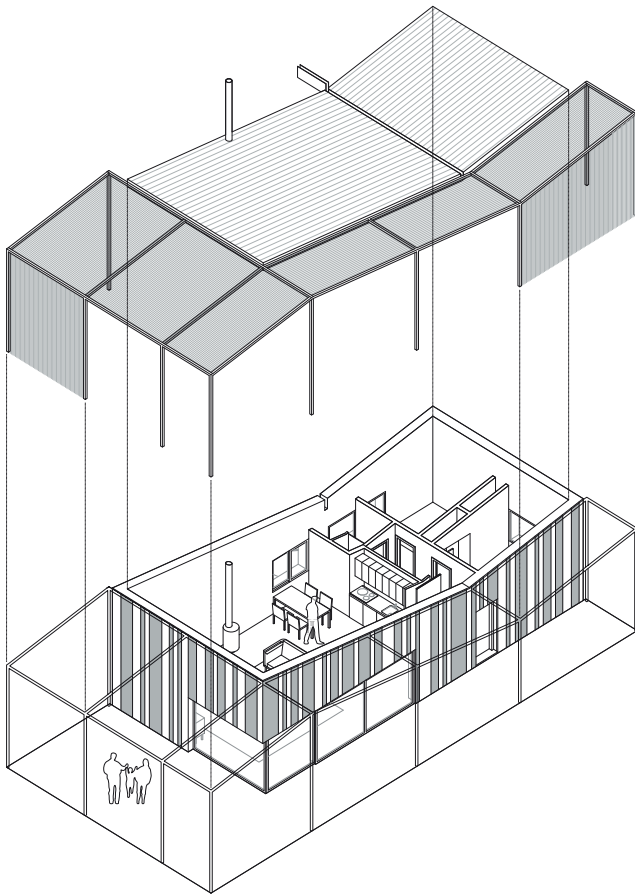

ES/El punto de partida del proyecto venía dado por el aspecto económico; debía ser un proyecto económicamente viable con un presupuesto mínimo (70.000 €). Este factor limitaba las posibilidades tanto estructurales, como de acabados, con lo que se partió de una premisa muy clara: había que trabajar con los industriales de la zona (a poder ser, del mismo pueblo), y con unas soluciones técnicas a las que estuvieran acostumbrados; soluciones tradicionales adoptadas en las construcciones típicas de la zona. Esta premisa conducía a trabajar con muros de carga, forjados unidireccionales, ventanas de aluminio de dimensiones razonables y acabados convencionales como el reboco pintado. El espacio diáfano contiene la sala de estar, comedor y cocina. Este espacio se proyecta maximizando su superficie sobre la total, de manera que el corazón de la casa, el espacio donde se realizan la mayoría de las funciones diarias, sea lo más agradable posible. Las habitaciones, en cambio, se entienden como espacios básicos, con el espacio mínimo suficiente para dormir y tener una pequeña mesa.

ENG/This main constraint of this project was the economic aspect; the design needed to be viable with a minimal budget (70,000 €). This factor limited structural possibilities, and finishes. This led to a clear premise: the architects would have to work with local craftsmen and fabricators (if possible from the same town), and use the technical solutions that they were accustomed to; traditional solutions adopted in the typical local construction. This led us work with load-bearing walls, one-way slabs, aluminium windows with reasonable dimensions and conventional finishes like painted stucco. The diaphanous space contains the living room, dining room and kitchen. This space is designed to maximize its area, so that the heart of the house and the space where the majority of daily functions take place is as pleasant as possible. The bedrooms, on the other hand, are basic spaces, with the minimum space required for sleeping and a small desk.

Hàbitat almacén
Habitat storehouse

2008-2010

Tarragona

Ferran Grau Valldosera
Nicola Reglucsi
Xavier Bustos Serrat

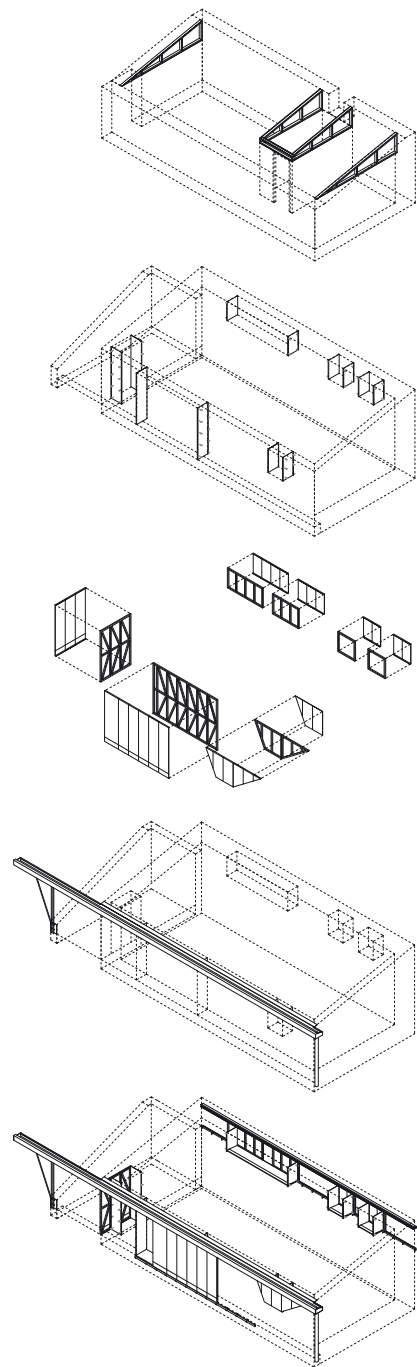

ES/El hàbitat-almacén está emplazado en un entorno rural dedicado a la ganadería y al cultivo de hortalizas y árboles frutales. La topografía del lugar define la posición y la geometría (básica) del proyecto. La cubierta a un agua, reproduce la pendiente del terreno y naturaliza la integración en el entorno. La construcción limita al norte con un bosque de pinos y al sur con bancales pre-existent de olivos, almendros, higueras y albaricoques. La proximidad de la granja dedicada a la cunicultura fija el lenguaje arquitectónico que define los materiales del hàbitat. El programa consiste en un espacio polivalente: estar/cocina/dormitorio/almacén, un baño y un pequeño dormitorio. Exteriormente se prevé un pequeño espacio de almacén exterior (Oeste), y una zona pavimentada orientada a Sur.

ENG/The habitat-storehouse is located in a rural area dedicated to livestock, vegetable gardens and fruit trees. The topography of the site defines the project's position and basic geometry. The shed roof follows the slope of the ground, which naturalizes its integration into the surrounding site. The construction is placed between a pine forest to the north and existing terraces with olive, almond, fig and apricot trees to the south. The example of the nearby rabbit farm defines the habitat's architectural language. The program consists of a multipurpose space: living/kitchen/bedroom/storeroom, a bathroom and a small bedroom. On the exterior there is a small outdoor storage space (west) and a paved area facing south.

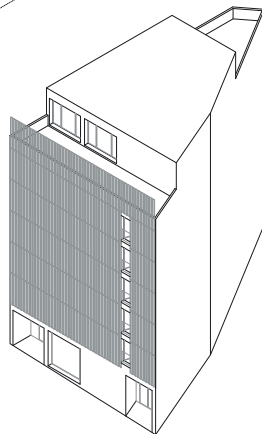
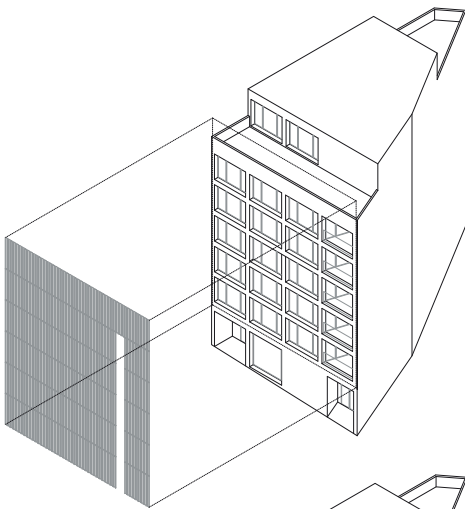
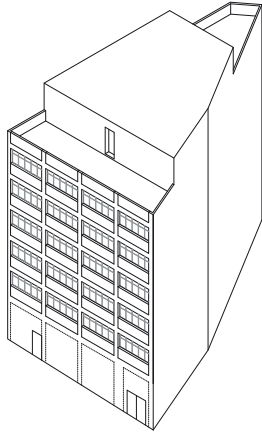

2014

Matiko, Bilbao

Suárez Sintas Arquitectos

ES/Bilbao tiene un anillo continuo de distritos que rodean el centro más turístico y mediático de la ciudad con evidentes necesidades de intervención arquitectónica. Matiko es uno de ellos, y allí el Ayuntamiento ha dispuesto de un edificio industrial para convertirlo en centro de emprendedores que nace como modelo de actuación basado en la recuperación de antiguos inmuebles que revitalicen el lugar en el que se insertan. Lo más significativo del proyecto ha consistido en idear una fachada que haga visible esta operación, con coste mínimo y máxima expresividad. La propuesta es una piel uniforme que cubre la estructura exterior originando un plano terso y de mayor escala. Para ello se ha elegido un material común en instalaciones al que se le ha conferido virtud estética: bandejas portacables de acero galvanizado. Detrás de este plano se sustituyen antepecho y carpinterías antiguas por otras ajustadas a la estructura, aumentando la superficie de iluminación natural.

ENG/Bilbao has a continuous ring of districts that surround the more touristic and mediatic city centre, many with evident necessities for architectural intervention. Matiko is one of them. In this district the city has provided an industrial building to be converted into an entrepreneurship centre, based on a model that uses the recovery of old buildings to revitalize the place where they are located. The most significant aspect of the project was the idea to design a facade that made the whole operation visible, with a minimal cost and maximum expressivity. The proposal is a uniform skin with a large scale that covers the exterior structure to create a taut plane. The material chosen for this facade is commonly used for mechanical installations, but here it is conferred with an aesthetic virtue: galvanized steel raceway pans. Behind this surface the old fascia panels and windows will be replaced with new ones that infill between the structural bays, increasing the amount of day lighting.

Guides

ES/Son muchos los proyectos que plantean pautas, líneas a seguir. Desde siempre muchos proyectos intentan dar una solución que pueda ser germen de otras obras, que establezcan parámetros reproducibles en otras situaciones. Estos nuevos proyectos tienden a posibilitar transformaciones, a desarrollar patrones de evolución y cambios que enriquezcan el proyecto. Tienden a dejar que quien los use pueda sumar capas que se adapten a las necesidades y a las realidades que los ocupan.

ENG/Many of the projects propose patterns, or guidelines to be followed. Many have tried to offer solutions that could serve as the seeds for other projects, by establishing parameters that could be reproduced in other situations. These new projects tend to enable transformations, to develop enriching patterns of evolution and change. They tend to let the user add layers that adapt to the necessities and realities of the occupants.

3x1 / 3 Centros Municipales de salud en Madrid 3x1 / 3 Municipal Health Centres in Madrid

Entresitio. María Hurtado de Mendoza Wahrolén, César Jiménez de Tejada Benavides, José María Hurtado de Mendoza Wahrolén

80 viviendas en Salou 80 Houses in Salou

Toni Gironès

57 Viviendas en el campus de la ETSAV

57 Housing Units on the ETSAV Campus

DataAE + Harquitectes

3x1 / 3 Centros Municipales de salud en Madrid
3x1 / 3 Municipal Health Centres in Madrid

2005-2007

Madrid

Entresitio

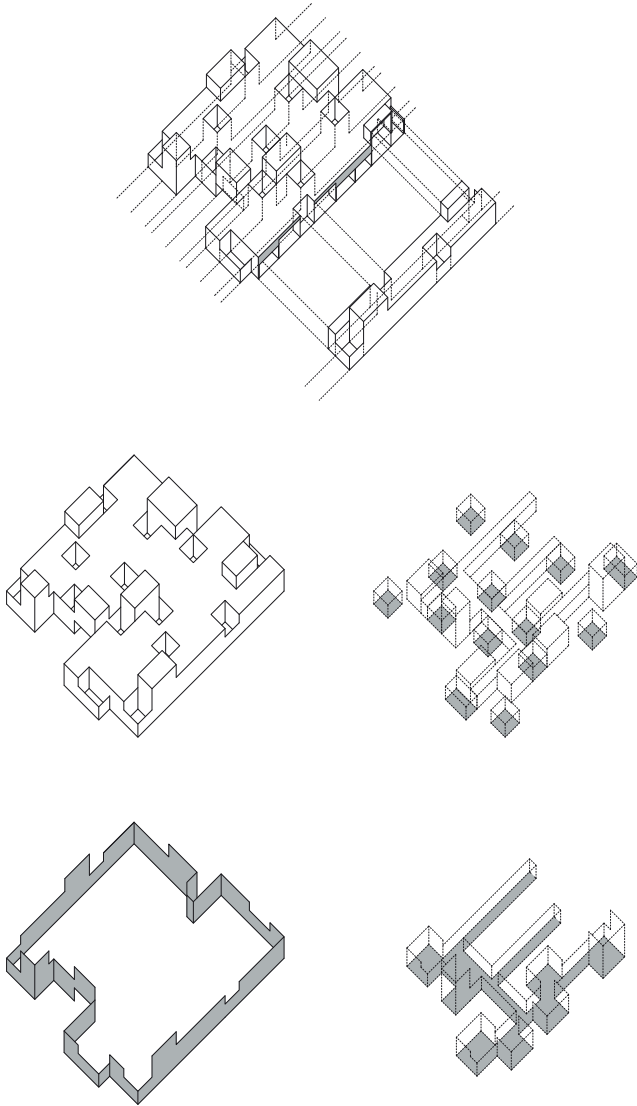

ES/El inicio de estos tres edificios se remonta a un concurso poco usual convocado para la construcción de dos edificios idénticos (mismo cliente, mismo programa funcional y mismo presupuesto) en dos lugares distintos de Madrid (Usera y San Blas) cuya característica común consistía en su falta de relevancia. La propuesta fue un único edificio cuya autonomía formal y funcional fuera suficiente para poder "existir" con independencia del emplazamiento con motivo de un segundo concurso para el solar de Villaverde hubo la ocasión de verificar que el modelo espacial y la solución en planta eran de nuevo viables, aunque en este caso en una situación urbana más comprometida de alineación a calle y edificio próximo al peatón. El programa del centro de salud se desarrolla de manera extensiva en una sola planta baja. Las distintas dependencias del programa se ordenan generando una parrilla ortogonal irregular poco densa, donde 13 patios se distribuyen al trespelillo entre las estancias públicas y privadas siguiendo tres (no)-corredores paralelos.

ENG/The inception of these three buildings goes back to an unusual competition held for the construction of two identical buildings (same client, same program and same budget) in two different sites in Madrid (Usera and San Blas), whose common characteristic consisted in their lack of relevance. This proposal was the only building whose formal and functional autonomy were sufficient for it to "exist" independent of its location. A second competition for the Villaverde site served as an occasion to verify that the spatial model and the plan solution were newly viable, although in this case in a more sensitive urban setting, due to the street alignments and the proximity of the building to the pedestrian. The program for the health centre is laid out entirely on the ground floor. The different program areas are ordered on a loosely-formed, irregular orthogonal grid, with 13 courtyards staggered among the public and private areas, following three parallel (no)-corridors. A relationship of opposites is established between the exterior facade and the interior space, a synthesis between the intellectual and the experimental, the classic and the picturesque.

80 viviendas en Salou
80 Houses in Salou

2007-2009

Salou, Tarragona

Toni Gironès

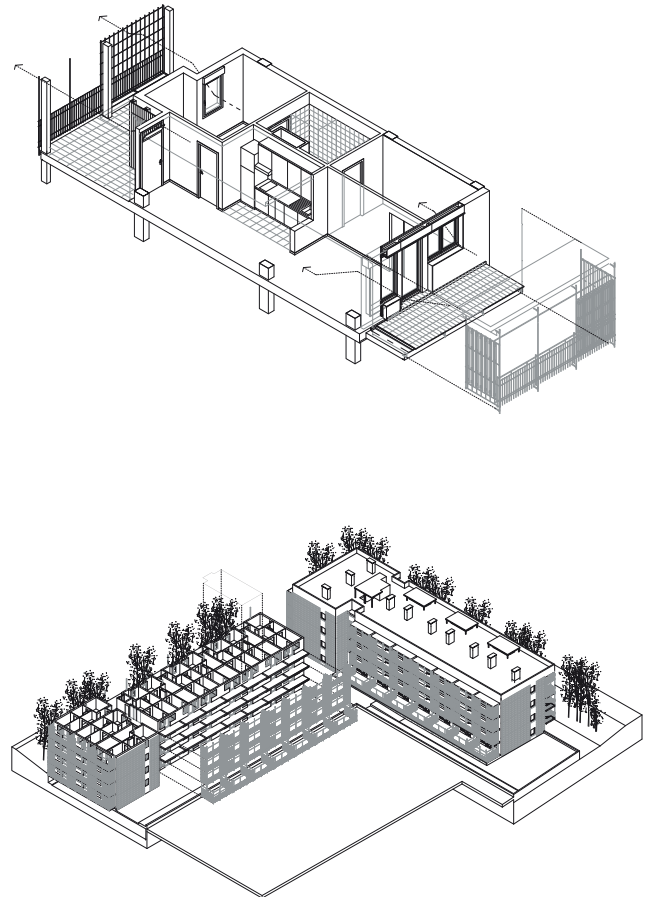

ES/Planteado como una nueva trama urbanizada que se impone a los trazados agrícolas preexistentes, el nuevo lugar se origina a partir de grandes parcelas que contienen edificios aislados, dispuestos ortogonalmente. El proyecto propone un tejido con varias escalas de intervención, con un programa de vivienda social que desarrolle sus propiedades de relación, construyendo una arquitectura entendida como soporte y cercana a la realidad del usuario. Al mismo tiempo, los accesos y los espacios comunitarios se proyectan como lugares de relación, zonas intermedias entre las viviendas y el espacio exterior. Es una vivienda que disfruta de dos orientaciones opuestas y que plantea una secuencia transversal de espacios: pasarela, vivienda y terraza que la dotan de versatilidad y adaptación vinculadas al uso y a las circunstancias climáticas. La propuesta se construye con materiales sencillos, económicos y de bajo mantenimiento, pero con cuidada disposición y ejecución.

ENG/Set out as a new urban pattern overlaid onto the existing agricultural layout, the new place originated with large lots containing free-standing buildings, arranged orthogonally. The project proposes a fabric with various scales of intervention, with a program for social housing that develops its relationship properties, constructing an architecture understood as a support and closely related to the users' reality. At the same time, the entry areas and the community spaces are designed as places for relaxation in the intermediate areas between the apartments and the exterior space. The apartments have two opposite orientations and have a transversal sequence of spaces: breezeway, apartment and terrace, which lends them versatility and the capacity for adaptation linked to use and climatic circumstances. The proposal is built with simple, low-cost and low-maintenance materials, but carefully detailed and built.

57 Viviendas en el campus de la ETSAV
57 Housing Units on the ETSAV Campus

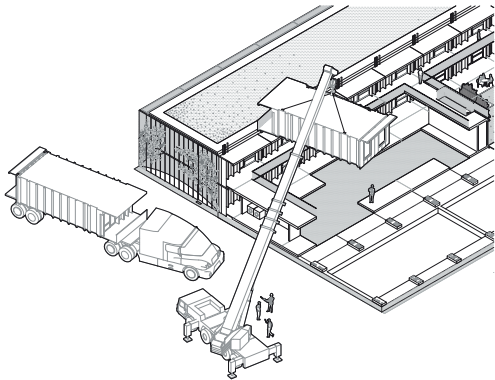

2009-2010

San Cugat del Vallès, Barcelona

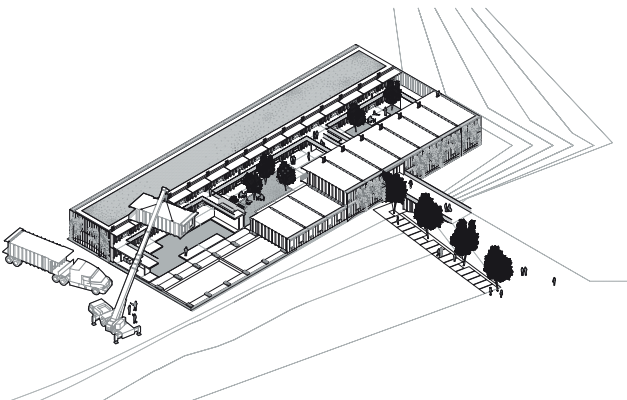

DateAE
Harquitectes

ES/Pensadas como espacios vacíos y libres de compartimentos interiores, las viviendas de las residencias universitarias en el Campus de Sant Cugat están formadas por una serie de cajones prefabricados de hormigón armado, apilados en dos alturas y alineados en dos bloques paralelos con un gran atrio central. El programa de residencia para estudiantes de arquitectura permite imaginar cohabitaciones intensas entre los usuarios, tanto a nivel individual, gracias a la flexibilidad interior de las viviendas, como a nivel colectivo, gracias al potencial de uso del atrio como espacio de eventos sociales. El atrio central se cubrirá con el fin de conseguir un espacio intermedio, bioclimatizado, que permite mejorar mucho la eficiencia energética del edificio al tiempo que economiza los costes.

ENG/Conceived of as empty spaces, free of interior compartments, the university residential housing on the campus in Sant Cugat are formed by a series of precast reinforced concrete drawers, stacked up two high and aligned in two parallel blocks, with a large central atrium. The residential program for architecture student provides the possibility to intensify the coexistence between users, both on individually, due to the interior flexibility of the housing, and collectively, thanks to the potential use of the atrium as a space for social events. The central atrium will be covered in the future to create an intermediate, bioclimatic space, which will permit a major improvement in the energy efficiency of the building at the same time it economizes on the building envelope.

Pavements

ES/Por último una categoría para los proyectos de actuación en espacio público. Lugares sin cubierta que básicamente son pavimentos. Pavimentos que definen el espacio público, como elemento de conexión con la historia y la memoria del lugar. Pavimentos que no lo ocupan todo, que saben de su necesidad de presencia y de las ventajas de su ausencia. Pavimentos que no lo ocupan todo y que saben retirarse para que aparezca la vegetación y el contacto directo con el terreno, sin capas innecesarias. Pavimentos que en ocasiones son tan solo demoliciones, eliminaciones de capas obsoletas o de elementos perturbadores.

ENG/Finally a category for interventions in public space. Places without roofs that are basically paving projects. Pavements that define public space, as an element of connection with the history and the memory of the place. Pavements that don't totally completely occupy space, that understand the necessity of their presence and the advantages of their absence. Pavements that don't completely occupy space and know when to retreat so that the vegetation and the direct contact with the ground can appear, without unnecessary layers. Pavements that sometimes are just demolitions, the elimination of obsolete layers or disruptive elements.

Remodelación del Puerto de Malpica

Renovation of Malpica Port

Creuse Carrasco. Juan Creus Andrade, Covadonga Carrasco López

Entorno del Mercado del Born

The Environs of the Born Market

Vora Arquitectura. Pere Buil, Toni Riba

Mirador Pedra da Rá

Pedra da Rá viewpoint

Carlos Seoane

Turó de la Rovira

Jansana, de la Villa, de Paauw

arquitectes SLP / AAUP Jordi Romero associats SLP

Remodelación del Puerto de Malpica
Renovation of Malpica Port

2006-2009

Malpica, A Coruña

CreuseCarriasco

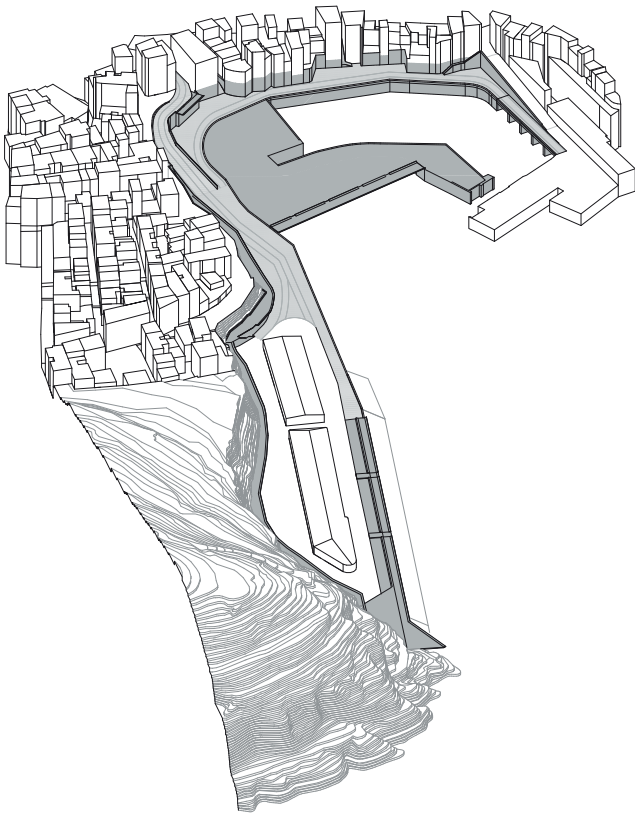

ES/Pautas para poder caminar sin suelo, sobre una pared, borde libre o escollera. A partir de un elemento base: prefabricado de hormigón que se construye con medidas estándar de 122cm de ancho y largos variables. Se plantea un sistema de creación de espacio público a partir de una secuencia sin límite, que pueda admitir situaciones complejas de posición y uso. La obra, cuya extensión y forma se establece según la necesidad, puede ser ampliada, modificada e incluso trasladada a otro lugar. De hecho el sistema se inventa para la ladera contraria a la que finalmente se ejecuta. Se trata de un proyecto en el que arquitectura e ingeniería centran su investigación en cómo, preservando la actividad y los flujos de trabajo, abrir y ampliar un espacio portuario del que ha ido desapareciendo el uso público. La obra descubre una cota intermedia por la que se extiende, creando un suelo nuevo con el que nadie contaba.

ENG/Guidelines to walk without a floor, on top of a wall, a freeboard or rip-rap. Starting with a single base element: precast concrete with a standard width of 122cm and variable lengths. A system for the creation of public space was postulated using a limitless sequence, which could admit complex situations of position and use. The construction, whose extent and form is established according to necessity, can be extended, modified and even transported to another location. In fact, the system was invented for the opposite hillside from the one that was finally built. This is a project in which the architect and engineer focus their investigation on how to open and expand the space of a port from which public use has been gradually disappearing, while preserving activity and work flows. The project discovers an intermediate level on which it is extended, creating a new, unexpected ground level.

Entorno del Mercado del Born
The Environs of the Born Market

2009-2013

Barcelona

Vora Arquitectura

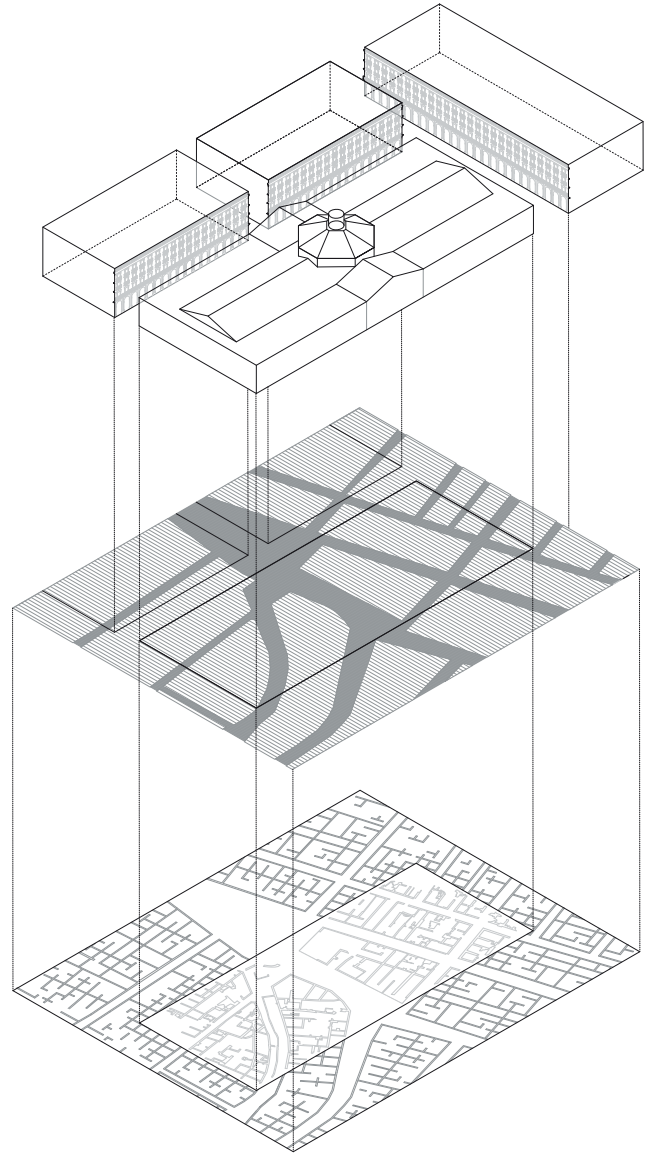

ES/El edificio del Mercado, que contiene un inmenso trozo de la ciudad medieval derribada en 1714, ha reabierto puertas como equipamiento histórico-cultural. Una reapertura que, a nivel urbano, ofrece un gran espacio público cubierto, a modo de porche, enmarcado por una arquitectura de gran unidad, los denominados porches Fontserè. El pavimento es el elemento de conexión con la historia y la memoria del lugar. El resultado final permite dos niveles de lectura. Por un lado la lectura de la memoria lejana: la definición del trazado de las calles antiguas mediante cambios sutiles de adoquín, y la reproducción de los elementos construidos allí donde se desenterraron yacimientos. Por otra, la materialidad liga con la memoria reciente del sitio. Su uso como mercado, una continuidad del carácter unitario de toda la operación de Fontserè del s. XIX. El pavimento continuo de adoquín de granito singulariza la intervención y hace esta conexión sensorial con el imaginario colectivo. Gran parte de los adoquines han sido extraídos de las calzadas de las calles y reutilizadas en el propio ámbito.

ENG/The market building, which contains a huge piece of the medieval city that was destroyed in 1714, has reopened its doors as a historic-cultural facility. A reopening that, at an urban level, offers an enormous new covered public space, almost like a porch, framed by a unified architectural backdrop, the Fontserè porches. The paving is an element of connection with the history and memory of the place. The final result permits a reading on two levels. On the one hand the reading of the distant memory: the definition of the layout of the medieval streets through subtle changes in the cobblestones and the reproduction of the location of built elements uncovered during the excavations. At the other level, the materiality is linked to the more recent memory of the place. Its use as a market within the continuity of the unified character of Fontserè's nineteenth-century operation. The continuous granite cobblestone paving identifies the intervention and makes a sensory connection with the collective imagination. A large part of the cobblestones were removed from the existing streets and reused in the same area.

Mirador Pedra da Rá
Pedra da Rá viewpoint

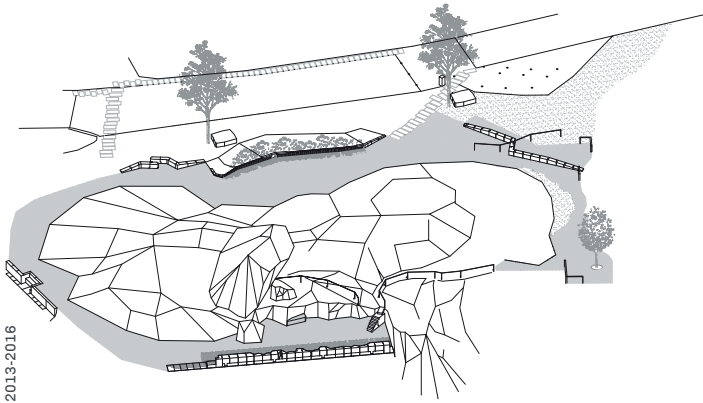

2013-2016

Riveira, A. Coruña

Carlos Seoane

ES/El proyecto es una actuación que surgió como propuesta de mejora de un espacio ya existente en torno a una formación geológica conocida como "Pedra da Rá" -piedra de la rana-. Se derribó un mirador construido en los años 80, en forma de escalera de hormigón para subir a la cima de la misma piedra; también se realizó el movimiento de tierras necesario para exponer la formación rocosa en su valor original, de gran valor geológico y plástico. Una vez eliminados los elementos agresivos se construyó en torno a la citada piedra un espacio de recorrido, origen de una multitud de caminos hacia otros espacios naturales como son la playa "do Vilar", las dunas de Corrubedo o también hacia un castro celta próximo denominado "Castro da Cidá" excavado recientemente. El proyecto es un conjunto de posibilidades de manejo con el granito para convertirse en pavimento, límite, banco, escalera... estableciendo una delicada relación con la gran roca.

ENG/This intervention originated as a proposal to improve the space associated with a geological formation known as the "Pedra da Rá -frog stone-. First, an existing lookout built in the 1980's in the form of a concrete stair that led to the top of the rock formation was demolished. In addition, excavation and earth movements were undertaken to reveal the rock formation in its original state, highlighting its exceptional geological and formal characteristics. Once the aggressive elements were eliminated, a space was constructed around the stone outcropping that serves as the origin point of a multitude of paths leading to other nature areas, including the "do Vilar" beach, the Corrubedo dunes and the "Castro da Cidá", a recently excavated Celtic fort. The project is a collection of different possibilities for manipulating granite to form paving, limits, benches, stairs, etc., all of which contribute to the delicate relationship of the great rock to its surroundings.

Turó de la Rovira

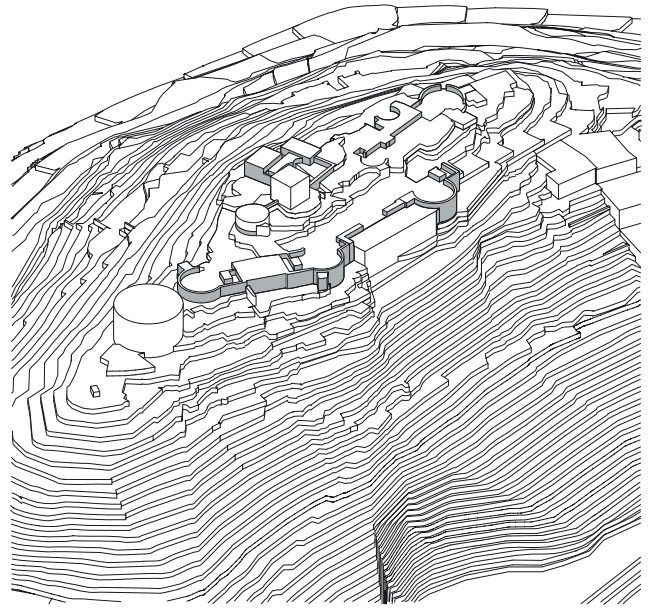

2009 - 2014

Turó de la Rovira, Barcelona

Jansana, de la Villa, de Pauw
arquitectes SLP / AAUP Jordi
Romero associats SLP

ES/Poblado ibero; asentamiento agrícola; instalación de defensa antiáerea de Barcelona (1937-38) frente a los ataques de la aviación fascista; desde 1940 hasta 1990 barrio de barracas "Los Cañones", antena de comunicaciones, espacio abandonado, mirador de 360° sobre la ciudad de Barcelona y, finalmente, museo al aire libre. El Turó de la Rovira es todas estas cosas. La rehabilitación potencia las cicatrices que han dejado todo lo que antes ya ha existido; permite ver los diferentes usos que puede tener un espacio en función de la época en que se encuentre, podemos decir que hay una apropiación del espacio dependiendo de los intereses de la sociedad del momento. Ahora el nuevo uso del espacio, que se superpone a los anteriores, es un marco imperceptible que hace visible todos los que ha habido antes. Pasa de ser un espacio en movimiento, cotidiano, a un espacio de contemplación de la historia, un museo al aire libre, y de la misma ciudad, un mirador.

ENG/Iberian village; agricultural settlement; anti-air defence bunkers for Barcelona (1937-38), to defend the city from the attacks of the fascist air force; from 1940 to 1990 the "Los Cañones" shantytown; communication tower; abandoned space; 360° lookout point over the city of Barcelona and, finally; open-air museum. The *Turó de la Rovira* is all of these things. The restoration highlights the scars left by everything that has existed on the site; it permits the appreciation of the different uses that a space can have depending on the era. We could say that there is an appropriation of the space depending on the interests of society at any particular moment. The new use of the space, superimposed now on top of the previous ones, is an imperceptible frame that makes visible everything that has gone before. The *Turó de la Rovira* has changed from being a space in movement, everyday, to a space for contemplating history, an open-air museum and, for the city, a lookout point.

Miradas Views

Arquitectura y resistencia

Nicolás Combarro

Spanish Dream

Cadelas Verdes

Standstill Architecture

Iñaki Bergera

Landscapes under 30:

Transitional Space

Miguel Fernández Galiano

Landscape Under

Construction

Alfonso Batalla

Re-edificatoria

Adrià Goula

Nación rotonda

Miguel Álvarez

Esteban García

Guillermo Trapiello

Rafael Trapiello

ES/ *Tenemos los restos de la presencia construida y de los restos inconclusos de lo que ha sido la mayor empresa edificatoria de toda la historia en el territorio español. La construcción rápida, insensible y torpe que buscaba el enriquecimiento rápido a cualquier coste y que ha dejado una superficie edificada no asimilable fácilmente por esta o por las siguientes generaciones. El ocaso de este desbordado crecimiento a causa del estallido de la burbuja ha dejado una trama de difícil encaje, con volúmenes contruidos parcialmente y sin consolidar. Esta realidad se muestra a través de 7 series fotográficas que visibilizan una realidad que podría quedar oculta, al mismo tiempo que evidencia procesos interrumpidos por tiempos más largos de lo normal o escalas de trabajo en el que-hacer arquitectónico que han ido cambiando.*

ENG/ *We have the remains of the constructed presence and the inconclusive remains of what was the largest building enterprise in history in Spanish territory. Fast, insensitive and clumsy construction that sought rapid profits at any cost and which has left a built footprint that will not be easily assimilated by this or future generations. The demise of this overwhelming growth due to the bursting of the real estate bubble has left a fabric that will be difficult to integrate, with partially-built and unconsolidated volumes. This reality is revealed in 7 photographic series which make visible a reality that could have remained hidden and at the same time showing processes interrupted for periods of time much longer than normal or scales of work in changing architectural endeavours.*

Arquitectura y resistencia
Nicolás Combarro



Spanish Dream
Cadelas verdes



Standstill Architecture
Iñaki Bergera



Landscapes under 30: Transitional Space
Miguel Fernández Galliano



Landscape Under Construction
Alfonso Batalla



Re-edificatoria
Adrià Goula



Nación rotonda
Miguel Álvarez, Esteban García, Guillermo Trapiello, Rafael Trapiello

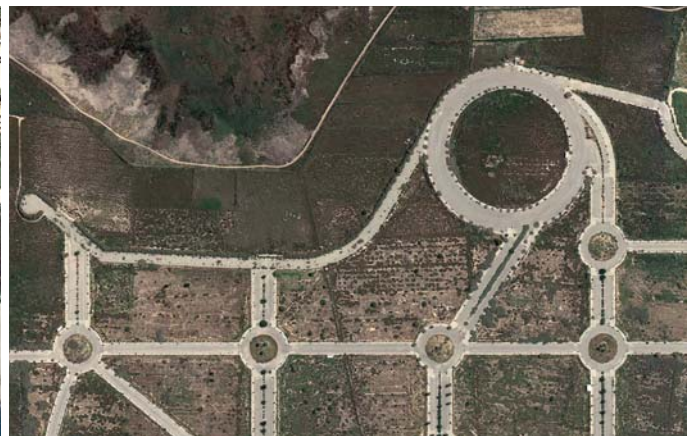

Propuestas

Ganadores/Winners

Arquonautas de la cosmopista

Víctor Manuel Cano Ciborro,
Alejandro Burgueño Díaz, José
Manuel de Andrés Moncayo,
Ana Sabugo Sierra, José Javier
Cullen Afonso, Rocío Romero
Rivas

Bisagras

Diego Lucio Barral, Sarai
Cancela Cundíns

**El cuento de la arquitectura
y los refugiados**

OOIIO, Joaquín Millán
Villamuelas

El patio tras el incendio

Juan Antonio Serrano García,
Paloma Baquero Masats

**Intervención en una ruina
de la Alhambra**

Alejandro Infantes Pérez

La cadena de cristal

Jesús Vasallo, Andrea Gimeno,
Lluís Juan Liñán, Josep Vicent
Lluch, Mayte Gómez, Marta
Jarabo, Sálvora Feliz, Ángel
Gallego, José Mato, Patricia
Ocaña, Beatriz Martínez,
Quique Bayarri, Felipe Reyno,
Tomás Pineda, Germán Cabo

La ruta más astuta

Leire Calvillo Mendoza, Ramón
Cuesta González

Recycling Almar

Juan Moreno Romero,
Siddartha Rodrigo Clua,
Francesco Miele

Menciones/Mentions

Ecotechnohub

Diego García Setién, Silvia
Sánchez González

**Paisajes en Ruina. Ruina
Moderna**

Gádor Potenciano Enciso

Tipologías desplazadas

Pablo Blazquez Jesús

United Territories of Failand

Lucía Andreu Gómez, Ramón
Cuesta González, Clara
González Fernández

ES/La selección de obras construidas para la exposición se complementan con los resultados del concurso de ideas convocado, con el objetivo de buscar proyectos inéditos que respondiesen al tema propuesto. Estas propuestas podrían ubicarse en situaciones reales o también se podrían desarrollar en situaciones arquitectónicas genéricas relacionadas con las circunstancias reconocibles en la coyuntura actual. De las 108 presentaciones recibidas, el jurado, compuesto por Iñiqui Carnicero y Carlos Quintáns, comisarios del Pabellón Español para la Bienal de Venecia 2016, junto a Santiago de Molina Rodríguez, Jacobo García Germán y Ángel Martínez García-Posada, miembros del Comité Científico del Pabellón, hizo una primera selección de 20 proyectos. De estos finalistas, el jurado eligió 8 ganadores y 4 menciones.

ENG/The exhibition's selection of built works was complemented by an ideas competition that was held to find unpublished projects addressing the proposed theme. These proposals could either be set in real sites or developed in generic architectural situations related to recognizable circumstances in today's world. The jury formed by co-curators Iñiqui Carnicero and Carlos Quintáns and the pavilion's scientific committee, Santiago de Molina Rodríguez, Jacobo García Germán and Ángel Martínez García-Posada, made a first-round selection of 20 projects from the 108 entries received. From these finalists, the jury selected 8 winners and 4 honourable mentions.

Biennale Architettura 2016
"Reporting From The Front"

UNFINISHED
Pabellón de España
Spanish Pavilion

Comisarios/
Curators

Iñaki Carnicero
Carlos Quintáns

Publicado por/
Published by
Ministerio de Fomento
Fundación Arquia/
Ministry of Development
Arquia Foundation

Traducción inglesa/
English translation
Kathy Lindstrom

Diseño gráfico
y coordinación/
Graphic design
and coordination
gráfica futura
describir

Imprenta/
Printing
Galicia Editorial SL

Edición/
Edition

Fundación Arquia
C. Arcs, 1, 08002 Barcelona
www.arquia.es/fundacion

Printed in Spain

Déposito Legal: B 12268-2016

© de esta edición, Ministerio de Fomento, Fundación Arquia, 2016

© del texto y material gráfico, sus autores

La edición de esta publicación ha sido patrocinada por Arquia Banca.

Cualquier forma de reproducción, distribución, comunicación pública o transformación de esta obra solo puede ser realizada con la autorización de sus titulares, salvo excepción prevista por la ley. Diríjase a CEDRO (Centro Español de Derechos Reprográficos) si necesita reproducir algún fragmento de esta obra (www.conlicencia.com; 91 702 19 70 / 93 272 04 47).

© publication: Ministry of Development, Arquia Foundation, 2016

© texts, photos, drawings: their authors

The publication of this newspaper was financed by Arquia Banca.

No form of reproduction, distribution, public communication or transformation of this work is permitted without the prior consent of the owners, unless otherwise stipulated by law. Contact CEDRO (www.cedro.org) if you need to photocopy or scan any part of this work. (www.conlicencia.com; +34 91 702 19 70 / +34 93 272 04 47).

Patronato
Fundación Arquia/
Arquia Foundation
Board of Management

Presidente/
Chair
Javier Navarro Martínez

Vicepresidente 1º/
1st Deputy Chair
Federico Orellana Ortega

Vicepresidente 2º/
2nd Deputy Chair
Alberto Alonso Saezmiera

Secretario/
Secretary
Sol Candela Alcover

Patronos/
Board Members
Carlos Gómez Agustí
Francisco Javier Cabrera Cabrera
Fernando Díaz-Pinés Mateo
Montserrat Nogués Teixidor
Ángela Barrios Padura
José Antonio Martínez Llabrés
Naiara Montero Viar
Juli Pérez Ballester
Mariano Muixí Vallés
Marta Cervelló Casanova
Emilio Tuñón Álvarez
Director/
Director
Gerardo García-Ventosa López

BEAU



XIII Bienal Española de Arquitectura y Urbanismo Alternativas

El título *Alternativas* para la XIII BEAU se propone en continuidad con los planteamientos de Bienales anteriores a fin de mostrar las iniciativas de los arquitectos ante un panorama cultural y social de cambio. Si bien los argumentos de las dos últimas Bienales: *Lo próximo, lo necesario, e Inflexión / Turning Point*, ilustraron el cambio producido en los valores de la arquitectura y el urbanismo durante el escenario de la crisis, la XIII BEAU *Alternativas* pretende mostrar cómo los arquitectos han dado respuesta a este cambio de valores en un panorama cultural y social en el que se reclama algo más a la arquitectura y al urbanismo.

Alternativas nace como respuesta a un tiempo de encrucijada y renovación, abierto a nuevos caminos y retos. *Alternativas* hace también referencia a la manera de presentar la arquitectura y el urbanismo de forma experimental a la sociedad, en espacios afines a nuestras intenciones divulgativas, un lugar de encuentro y de comunicación con la ciudadanía, donde reflexionar, debatir y proponer soluciones en un marco de encuentro participativo.

13th Spanish Architecture and Urbanism Biennial Alternatives

The title *Alternatives* was proposed for the 13th BEAU (Spanish Architecture and Urbanism Biennial) as a continuation of the themes from the previous Biennials, to present initiatives of architects confronting a panorama of cultural and social change. While the arguments of the last two Biennials: *The near, the necessary, and Inflexion / Turning Point* illustrate the change in values produced in architecture and urbanism during the crisis, *Alternatives*, the 13th BEAU, tries to show how architects have addressed this change in values within a cultural and social scene that increasingly demands something more from architecture and urbanism.

Alternatives was born as the response to a time of impasse and renovation, open to new paths and challenges. *Alternatives* also refers to the way of presenting experimental architecture and urbanism to society, in spaces related to our educational intentions, places for meeting and communicating with the public where we can reflect, debate and propose solutions in a participative framework.

www.bienalesdearquitectura.es

BIAU

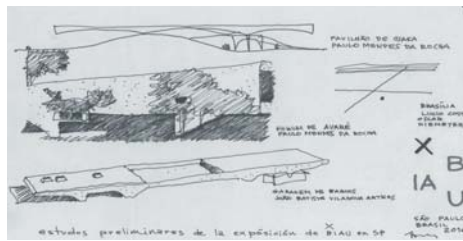

X Bienal Iberoamericana de Arquitectura y Urbanismo Desplazamientos

La BIAU es un espacio de intercambio de experiencias entre profesionales de la arquitectura y el urbanismo, promovido por el Ministerio de Fomento del Gobierno de España. El incesante movimiento de cuanto nos rodea configura el paisaje dinámico en el que vivimos. Movimientos que agrupados bajo el pulso del tiempo, muestran desplazamientos apreciables en nuestra forma de ver y entender el mundo. Los comisarios Ángela García de Paredes, Ignacio Pedrosa y Álvaro Puntoni proponen en esta convocatoria, que agrupa a veintidós países de dos continentes, mostrar la respuesta de arquitectos y urbanistas a los desajustes de crecimientos distorsionados que transforman las ciudades y las formas de vida de más de 660 millones de personas que habitan su territorio.

Los movimientos de personas que migran desde las extensas periferias rurales a los magnéticos núcleos urbanos, o que al contrario, abandonan los centros históricos, componen un complejo cuadro de parámetros desiguales que requieren la misma flexibilidad de soluciones.

10th Ibero-American Architecture and Urbanism Biennial Displacements

The BIAU (Ibero-American Architecture and Urbanism Biennial) is a space for the interchange of experiences between architecture and urbanism professionals sponsored by Spain's Ministry of Public Works and Transport. The incessant movement surrounding us shapes the dynamic landscape in which we live. Movements that can, when grouped together beneath the pulse of time, reveal significant displacements in our way of seeing and understanding the world. In this edition, which includes twenty-two countries on two continents, curators Ángela García de Paredes, Ignacio Pedrosa and Álvaro Puntoni seek to present the responses of architects and urban designers to the imbalances of the distorted growth that is transforming both the cities and the way of life of the more than 660 million people inhabiting these territories.

The movements of people migrating from the extensive rural hinterland to the urban poles, or those abandoning the historical city centres, form a complex table of unequal parameters that require the same flexibility for their solution.

Biennale di Venezia

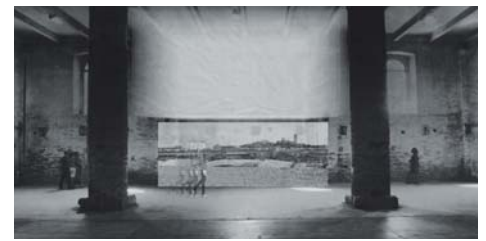

15ª Bienal Internacional de Arquitectura de Venecia Otros participantes españoles

España está presente en la Bienal Internacional de Arquitectura de Venecia desde 1998 con el Pabellón permanente que nuestro país mantiene en los *Giardini*, donde se celebra este año la exposición UNFINISHED.

Por otro lado, el director de la Bienal, Alejandro Aravena, ha invitado a varios estudios de arquitectura españoles a formar parte de la sección internacional de la exposición: Francisco Alonso de Santos, Barozzi y Veiga, Batlle i Roig Arquitectes, Cadaval & Solá-Morales, Ensamble Estudio: Antón García-Abril y Débora Mesa Molina, Recetas Urbanas-Santiago Cirugeda, Toni Gironés, y Jose María Sánchez García, que forman parte del conjunto de 152 arquitectos (en 88 muestras), seleccionados junto con figuras consagradas en el ámbito internacional, y arquitectos jóvenes de todo el mundo. El incremento de la participación de arquitectos españoles en *L'Arsenale*, y en otros pabellones nacionales, que se viene experimentando estos últimos años es una muestra del interés que nuestros profesionales suscitan.

15th International Architectural Exhibition of the Venice Biennale Other Spanish participants

Spain has been present at the International Architectural Exhibition of the Venice Biennale since 1998 with a permanent Pavilion that our country maintains in the *Giardini*, where this year's UNFINISHED exhibition is being held.

In addition, the director of the Biennale, Alejandro Aravena, has invited various Spanish architecture studios to form part of the international section of the exhibition: Francisco Alonso de Santos, Barozzi y Veiga, Batlle i Roig Arquitectes, Cadaval & Solá-Morales, Ensamble Estudio: Antón García-Abril and Débora Mesa Molina, Recetas Urbanas-Santiago Cirugeda Santiago, Toni Gironés, and Jose María Sánchez García. These architects, part of a group of 152 architects (in 88 exhibits), were selected alongside established international figures and young architects from all over the world. The increased participation of Spanish architects in *L'Arsenale* and other national pavilions in recent years is a sign of the international interest generated by our professionals.



AC/E ACCIÓN CULTURAL ESPAÑOLA



fundación arquia



ICEX España Exportación e Inversión

